

APRILIA WOULD LIKE TO THANK YOU

for choosing one of its products. We have drawn up this booklet to provide a comprehensive overview of your vehicle's quality features. Please read it carefully before riding the vehicle for the first time. It contains information, tips and precautions for using your vehicle. It also describes features, details and devices to assure you that you have made the right choice. We believe that if you follow our suggestions, you will soon get to know your new vehicle well and will use it for a long time at full satisfaction. This booklet is an integral part of the vehicle, and should the vehicle be sold, it must be transferred to the new owner.

APRILIA WIL U BEDANKEN

omdat u één van haar producten heeft gekozen. Wij hebben deze handleiding opgesteld opdat u de kwaliteiten ervan ten volle kan waarderen. Wij raden aan om deze handleiding geheel door te lezen, voordat u met het voertuig gaat rijden. Het bevat informatie, raadgevingen en waarschuwingen in verband met het gebruik van uw voertuig; daarnaast zal u eigenschappen, bijzonderheden en handigheidjes ontdekken die u ervan zullen overtuigen dat u een juiste keuze heeft gemaakt. Wij zijn er zeker van dat indien u hier rekening mee zal houden, u makkelijk zal wennen aan uw nieuw voertuig, waar u lang naar volle tevredenheid gebruik van zal kunnen maken. Deze uitgave is een integrerend deel van het voertuig, en bij verkoop van dit laatste moet het worden overhandigd aan de nieuwe eigenaar.

SPORTCITY CUBE 250-300



The instructions in this booklet have been compiled primarily to offer a simple and clear guide to using the vehicle; it also describes routine maintenance procedures and regular checks that should be carried out on the vehicle at an **Aprilia Dealer or Authorised Workshop**. This booklet also contains instructions for simple repairs. Any operations not specifically described in this booklet require the use of special tools and/or particular technical knowledge; for these operations, please take your vehicle to an **Aprilia Dealer or Authorised Workshop**.

De instructies in deze handleiding zijn voorbereid om vooral een eenvoudige en duidelijke leidraad te zijn voor het gebruik; men vindt eveneens de handelingen van het klein onderhoud en van de periodieke controles die bij een **Dealer of Erkende Aprilia Garage** moeten uitgevoerd worden. De handleiding bevat tevens instructies voor een aantal eenvoudige herstellingen. De herstellingen die niet uitgebreid in deze uitgave zijn beschreven, vereisen dat men over speciale gereedschappen en/of specifieke technische kennis beschikt; voor het uitvoeren van deze herstellingen raadt men aan om zich te wenden tot een **Dealer of Erkende Aprilia Garage**.



Personal safety

Failure to completely observe these instructions will result in serious risk of personal injury.



Safeguarding the environment

Sections marked with this symbol indicate the correct use of the vehicle to prevent damaging the environment.



Vehicle intactness

The incomplete or non-observance of these regulations leads to the risk of serious damage to the vehicle and sometimes even the invalidity of the guarantee.

The symbols illustrated above are very important. They are used to highlight parts of the booklet that should be read with particular care. The different symbols are used to make each topic in the manual simple and quick to locate. Before starting the engine, read this booklet carefully, particularly the "SAFE RIDING" section. Your safety as well as other's does not only depend on the quickness of your reflexes and agility, but also on how well you know your vehicle, the state of maintenance of the vehicle itself and your knowledge of the rules for SAFE RIDING. For your safety, get to know your vehicle well so as to safely ride and master it given any riding condition. IMPORTANT This booklet is an integral part of the vehicle, and must be handed to the new owner in the event of sale.

Persoonlijke veiligheid

Indien deze voorschriften niet of niet volledig worden opgevolgd, kan dit ernstig letsel aan personen tot gevolg hebben.

Bescherming van

Geef het juiste gedrag aan dat u aan moet houden zodat het gebruik van het voertuig geen schade aangericht aan de natuur.

Staat van het voertuig

Indien deze voorschriften niet of niet volledig worden opgevolgd kan dit ernstige schade aan het voertuig, en eventueel het vervallen van deze garantie tot gevolg hebben.

Bovengenoemde signalen zijn erg belangrijk. Ze hebben namelijk tot doel om de delen van het boekje aan te geven die u aandachtig door moet lezen. Zoals u ziet, bestaat ieder teken uit een ander grafisch symbool, zodat de bijbehorende onderwerpen meteen duidelijk kunnen gevonden in de verschillende delen. Vooraleer men de motor start, leest men aandachtig deze handleiding, en vooral de paragraaf "VEILIG RIJDEN". Uw veiligheid en die van anderen hangt niet enkel af van uw reflexen en vlugheid, maar ook van de kennis en de efficiëntie van het voertuig, en van de kennis van de fundamentele regels voor het VEILIG RIJDEN. We raden daarom aan om vertrouwd te raken met het voertuig, zodat u zich in alle situaties veilig en beheersd kan bewegen. BELANGRIJK Deze handleiding moet beschouwd worden als integrerend deel van het voertuig, en moet worden overhandigd bij de verkoop ervan.

INDEX

INDEX

VEHICLE	7	VOERTUIG	7
Arrangement of the main components.....	10	Plaats van de hoofdcomponenten.....	10
Dashboard.....	11	Legenda.....	11
Analogue instrument panel.....	13	Analoog instrumentenpaneel.....	13
Digital lcd display.....	18	Digitaal display.....	18
"MODE" button.....	19	MODE- toets.....	19
Key switch.....	20	Sleutelschakelaar.....	20
Locking the steering wheel.....	21	Inschakeling van het stuurslot.....	21
Switch direction indicators.....	22	Schakelaar richtingaanwijzers.....	22
Horn button.....	22	Drukknop claxon.....	22
Light switch.....	23	Koplampschakelaar.....	23
Start-up button.....	24	Startknop.....	24
Engine stop button.....	24	Stopschakelaar motor.....	24
Power supply socket.....	26	Stopcontact.....	26
Opening the saddle.....	27	Opening van het zadel.....	27
Identification.....	27	Identificatie.....	27
Rear top box opening.....	29	Penen van de koffer voor.....	29
Bag clip.....	30	Tassenhaak.....	30
USE	31	GEBRUIK	31
Checks.....	32	Controles.....	32
Refuelling.....	35	Tanken.....	35
Shock absorber adjustment.....	37	Regeling van de schokdempers.....	37
Starting up the engine.....	39	Starten des motors.....	39
Difficult start up.....	49	Moeilijke start.....	49
Stopping the engine.....	52	Het stilleggen van de motor.....	52
Catalytic silencer.....	54	Katalysator.....	54
Stand.....	56	Standaard.....	56
Suggestions to prevent theft.....	56	Tips tegen diefstal.....	56
Safe driving.....	58	Het veilig rijden.....	58
MAINTENANCE	67	ONDERHOUD	67
Engine oil level.....	68	Peil van de motorolie.....	68

Engine oil level check.....	69	Controle van het peil van de motorolie.....	69
Engine oil top-up.....	71	Het bijvullen van motorolie.....	71
Hub oil level.....	72	Oliepeil van de naaf.....	72
Tyres.....	74	Banden.....	74
Spark plug dismantlement.....	77	Demonteren van de bougie.....	77
Removing the air filter.....	82	Demonderen van het luchtfilter.....	82
Air filter cleaning.....	83	Reiniging van de luchtfilter.....	83
Cooling fluid level.....	84	Peil van de koelvloeistof.....	84
Checking the brake oil level.....	90	Controle van het oliepeil van de remmen.....	90
Battery.....	94	Accu.....	94
Use of a new battery.....	100	Inwerkingstelling van een nieuwe accu.....	100
Long periods of inactivity.....	102	Lange stilstand.....	102
Fuses.....	103	Zekeringen.....	103
Lamps.....	107	Lampen.....	107
Front light group.....	109	Voorste optische groep.....	109
Headlight adjustment.....	113	Regeling van de koplamp.....	113
Front direction indicators.....	114	Voorste richtingaanwijzers.....	114
Rear optical unit.....	117	Achterste optische groep.....	117
Number plate light.....	119	Nummerplaatlicht.....	119
Idle adjustment.....	119	Regeling van het minimum toerental.....	119
Front and rear disc brake.....	120	Schijfrem vooraan en achteraan.....	120
Periods of inactivity.....	123	Stilstand van het voertuig.....	123
Cleaning the vehicle.....	125	Reinigen van het voertuig.....	125
Transport.....	129	Vervoer.....	129
TECHNICAL DATA.....	133	TECHNISCHE GEGEVENS.....	133
Kit equipment.....	140	Bijgeleverde gereedschappen.....	140
PROGRAMMED MAINTENANCE.....	141	GEPLAND ONDERHOUD.....	141
Scheduled maintenance table.....	142	Tabel van het geprogrammeerd onderhoud.....	142
SPECIAL FITTINGS.....	149	SPECIALE UITRUSTINGEN.....	149
		SPECIALE UITRUSTINGEN.....	150

SPORTCITY CUBE 250-300



**Chap. 01
Vehicle**

**Hst. 01
Voertuing**

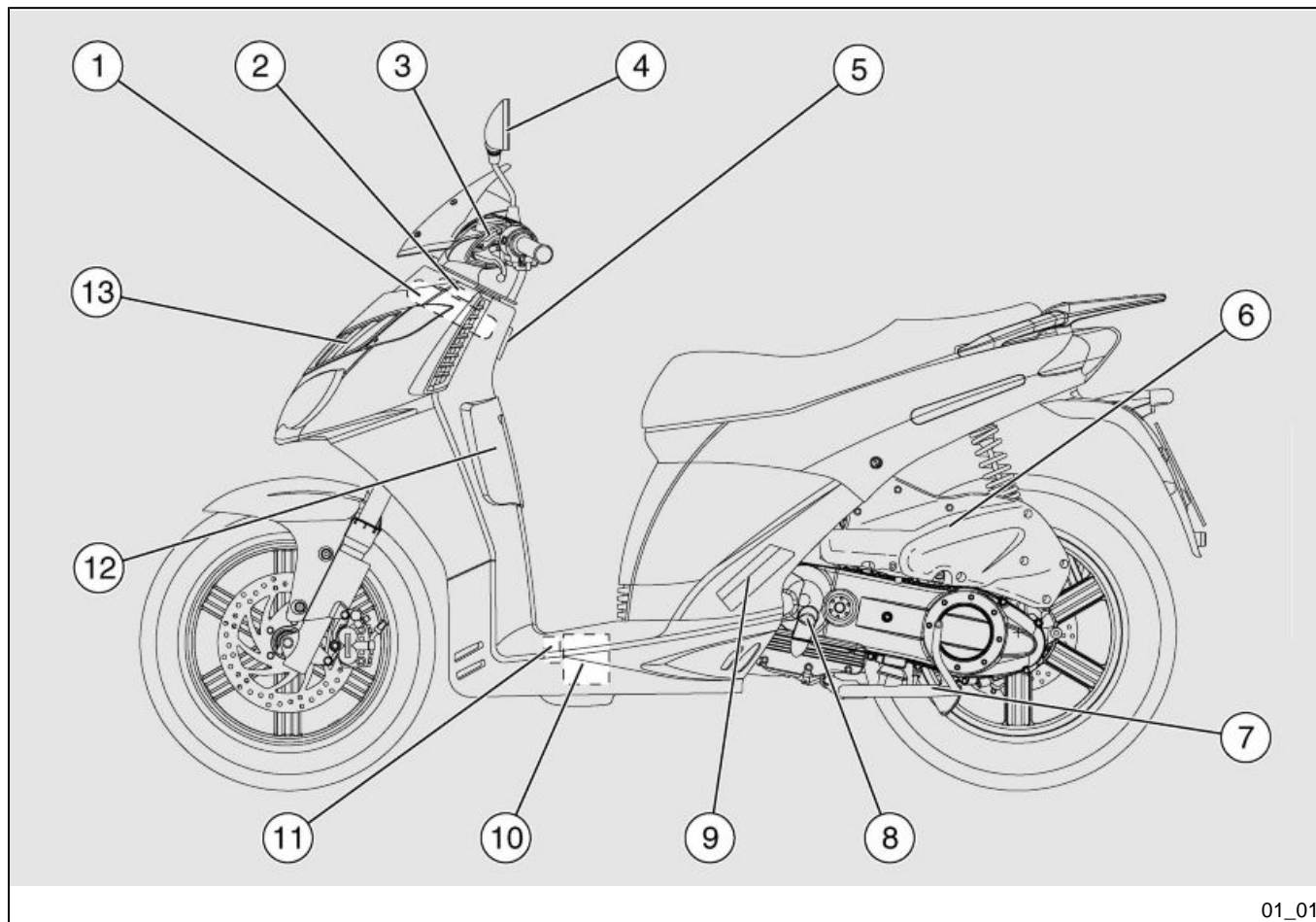

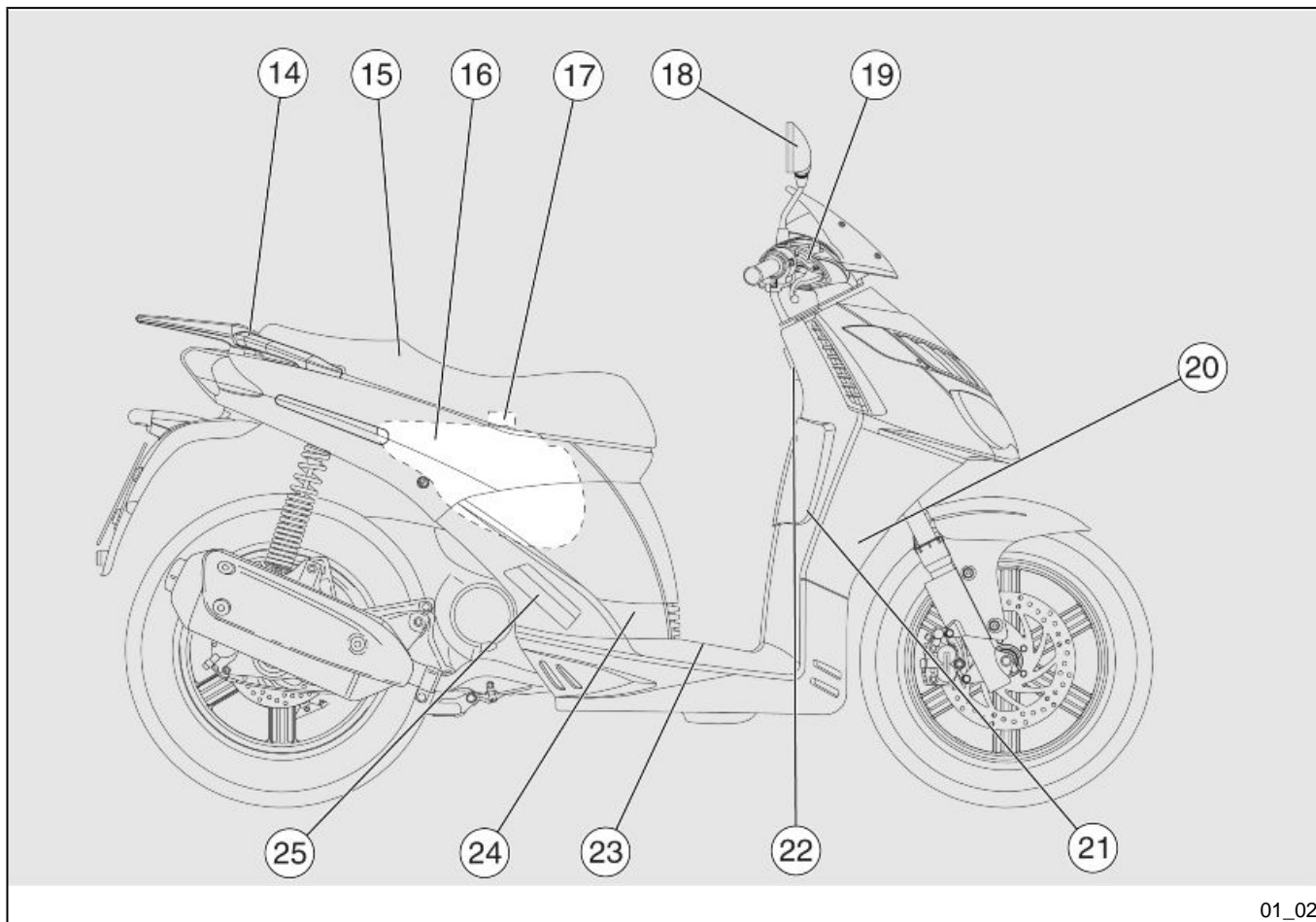

01_02

Arrangement of the main components (01_02)

KEY:

1. Expansion tank
2. Coolant expansion tank cap
3. Rear brake fluid reservoir
4. Left rear-view mirror
5. Bag hook
6. Air filter
7. Centre stand
8. Engine oil refill cap
9. Passenger left footrest
10. Battery
11. Fuse box
12. Chassis number
13. Front case
14. Passenger grab handle
15. Saddle
16. Fuel tank
17. Fuel tank cap
18. Right rear-view mirror
19. Front brake fluid reservoir
20. Horn

Plaats van de hoofdcomponenten (01_02)

LEGENDE:

1. Expansievat
2. Dop van het expansievat van de koelvloeistof
3. Vloeistoftank van de achterrem
4. Linker achteruitkijkspiegeltje
5. Lasthaak
6. Luchtfiler
7. Centrale standaard
8. Vuldop motorolie
9. Linker voetensteun van de passagier
10. Accu
11. Zekeringhouder
12. Framenummer
13. Voorste koffer
14. Handgreep voor de passagier
15. Zadel
16. Brandstoftank
17. Dop van de brandstoftank
18. Rechter achteruitkijkspiegeltje
19. Vloeistoftank van de voorrem
20. Akoestische melder

- 21. Glove-box
- 22. Ignition switch /steering lock
- 23. Battery compartment cover
- 24. Spark plug
- 25. Right passenger footrest

- 21. Opbergruimte
- 22. Schakelaar van de ontsteking / stuur-slot
- 23. Bedekking accuruimte
- 24. Bougie
- 25. Rechter voetensteun van de passagier

Dashboard (01_03)

KEY

- 1. Electrical controls on the left-hand side of the handlebars
- 2. Rear brake lever
- 3. Front brake lever
- 4. Throttle grip
- 5. Electrical controls on the right-hand side of the handlebars
- 6 Ignition / steering lock switch (**ON - OFF - LOCK**)
- 7. Instruments and gauges

Legenda (01_03)

Legende

- 1. Elektrische commando's op de linker kant van het stuur
- 2. Hendel van de achterrem
- 3. Hendel van de voorrem
- 4. Gashandvat
- 5. Elektrische commando's op de rechter kant van het stuur
- 6. Schakelaar van de ontsteking / stuur-slot (**ON- OFF- LOCK**)
- 7. Instrumenten en indicators



01_03

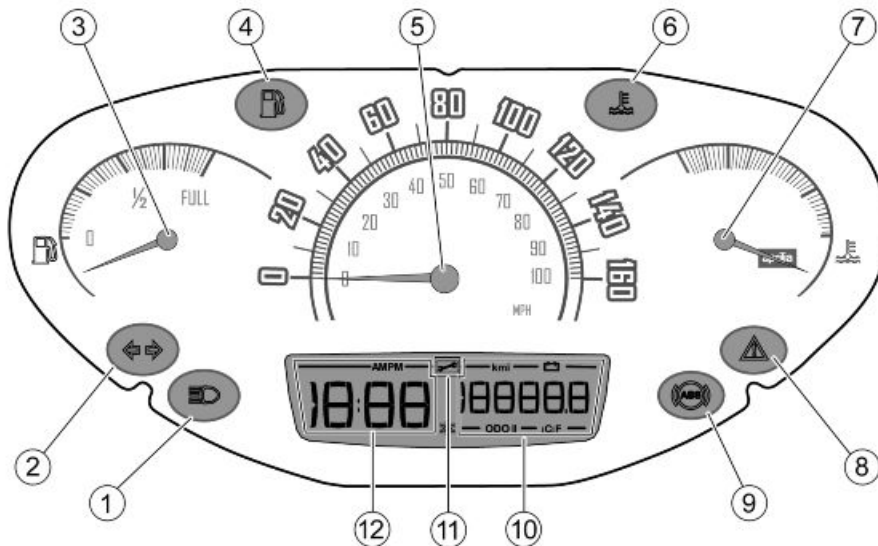

01_04

Analogue instrument panel (01_04)

KEY

1. High-beam warning light, blue
2. Turn indicator warning light, green
3. Fuel gauge
4. Low fuel warning light, orange

Analoog instrumentenpaneel (01_04)

Legende

1. Blauwe controlelamp van het groot licht
2. Groene controlelamp van de richting-aanwijzers
3. Indicator van het brandstofpeil

5. Speedometer
6. Coolant high temperature warning light
7. Coolant temperature indicator
8. Engine oil pressure warning light / electronic injection control warning light, red
9. ABS warning light (Active only in models with ABS)
10. Multifunction indicator: total odometer (ODO) / two trip odometers (ODO I - ODO II) / battery voltage
11. Not active warning light
12. Digital clock

4. Oranje controlelamp van de brandstof-reserve
5. Snelheidsmeter
6. Controlelamp van de hoge temperatuur van de koelvloeistof
7. Indicator van de temperatuur van de koelvloeistof
8. Controlelamp van de druk van de motorolie / Rode controlelamp van de elektronische injectie
9. Controlelamp van het ABS (enkel actief op de versies met ABS)
10. Multifunctionele indicator: kilometer-teller totaal (ODO) / twee kilometertellers partieel (ODO I - ODO II) / accuspanning
11. Controlelamp niet actief
12. Digitale kok

INSTRUMENT AND GAUGE DESCRIPTION

NOTE

WITH THE KEY SET TO «ON», ALL THE PRE-INSTALLED WARNING LIGHTS, INSTRUMENT PANEL LIGHTING AND ALL THE INDICATORS IN DIGITAL DISPLAY TURN ON FOR THE FIRST THREE SECONDS FOR AN INITIAL INSTRUMENT CHECK.

BESCHRIJVING VAN DE INSTRUMENTEN EN DE INDICATOREN

N.B.

MET DE SLEUTEL IN DE «ON» POSITIE, LICHTEN ALLE VOORZIENE CONTROLELAMPEN, DE VERLICHTING VAN HET DASHBOARD EN DE INDICATOREN VAN HET DIGITAAL DISPLAY OP VOOR DRIE SECONDEN, VOOR EEN BEGINCHECK VAN HET INSTRUMENT.

High-beam warning light «1»

Turns on when the front headlamp high-beam bulb is activated or when the high-beam light is flashed (PASSING).

Controlelamp van het groot licht «1»

Deze licht op wanneer het lampje van het groot licht van het voorlicht geactiveerd is, of wanneer men het groot licht doet knipperen (PASSING).

Turn indicator warning light «2»

Flashes when in right or left turning mode.

If the turn indicator breaks down, the warning light flashing frequency doubles. Replace light bulb if this occurs.

Controlelamp van de richtingaanwijzers «2»

Knippert wanneer het signaal voor het rechts of links afslaan in functie is.

Wanneer een richtingaanwijzer stukgaat, verdubbelt de snelheid van het knipperen van de controlelamp. In dit geval moet het lampje vervangen worden.

Fuel gauge «3»

Shows the approximate fuel level in the tank.

Indicator van het brandstofpeil «3»

Duidt bij benadering het brandstofpeil in de tank aan.

Low fuel warning light «4»

Turns on when there is a 1.5-litre fuel reserve in the tank.

If this occurs, refill the tank as soon as possible.

Controlelamp van de brandstofreserve «4»

Deze licht op wanneer er in de brandstoftank 1,5 liter brandstof overblijft.

In dit geval moet men zo vlug mogelijk tanken.

Speedometer «5»

Shows riding speed.

Snelheidsmeter «5»

Duidt de rijnsnelheid aan.

Coolant high temperature warning light «6»

Turns on when the coolant temperature indicator reaches very high values. Stop the engine at once and check the coolant level.

Controlelamp van de hoge temperatuur van de koelvloeistof «6»

Deze licht op wanneer de indicator van de temperatuur van de koelvloeistof te hoge waarden bereikt. Leg onmiddellijk de motor stil en controleer het peil van de koelvloeistof.

Coolant temperature gauge «7»

Shows the approximate temperature of the coolant in the engine. The normal operating temperature is reached when the needle is at central area of the scale. If it is not at the central area, do not over demand the scooter. If the needle reaches the last segment, stop the engine and check the coolant level.

Indicator van de temperatuur van de koelvloeistof «7»

Duidt bij benadering de temperatuur aan van de koelvloeistof in de motor. Wanneer het wijzertje zich in de centrale zone van de schaal bevindt, is de werkingstemperatuur normaal. Wanneer de streep zich niet in de centrale positie bevindt, mag het voertuig niet excessief belast worden. Wanneer de wijzer de laatste streep bereikt, legt men de motor stil en controleert men het peil van de koelvloeistof.

CAUTION

IF THE TEMPERATURE EXCEEDS THE MAXIMUM ALLOWED FOR A LONG TIME, THE ENGINE CAN BE SERIOUSLY DAMAGED.

LET OP

WANNEER DE MAXIMUM TOEGESTANE TEMPERATUUR VOOR EEN LANGE PERIODE WORDT OVERSCHRE-

DEN, KAN DE MOTOR ERNSTIG WORDEN BESCHADIGD.**Engine oil pressure warning light / Red electronic injection check warning light «8»**

Displayed to indicate low engine oil pressure or a failure in the electronic fuel injection system. If this occurs, stop the engine at once and contact an Official **aprilia** Dealer.

With engine off, the warning light is always on. If it turns off, there is a failure in the sensor or the connections.

The warning light must go off after the engine starts.

Controlelamp van de druk van de motorolie / Rode controlelamp van de elektronische injectie «8»

Verschijnt om te melden dat de druk van de motorolie onvoldoende is, of dat zich een probleem voordeed in het elektronisch injectiesysteem. In dit geval legt men onmiddellijk de motor stil, en wendt men zich tot een Officiële **aprilia** Dealer.

Wanneer de motor uitstaat is de controlelamp steeds aan; wanneer ze uit blijkt, is er een onregelmatigheid aanwezig aan de sensor of aan de verbindingen.

De controlelamp moet uitgaan nadat de motor wordt gestart.

ABS warning light «9»

Active only for models with ABS.

Controlelamp ABS «9»

Enkel actief op versies met ABS.

Multifunction indicator «10»

Displays the total kilometres travelled (ODO), the two trip odometers (ODO I - ODO II) or battery tension.

Multifunctionele indicator «10»

Geeft de totaal afgelegde afstand (ODO) of de twee partiële hodogrammen (ODO I-ODO II) of de accuspanning weer.

Warning light «11»

It turns on but it is not active.

Controlelamp «11»

Deze licht op, maar is niet actief.

Digital clock «12»

Shows current hours and minutes.

Digitale klok «12»

Geeft de uren en de minuten weer.



Digital lcd display (01_05)

Clock adjustment

NOTE

FOR SAFETY REASONS, ADJUST THE CLOCK ONLY WHEN YOUR VEHICLE IS STOPPED.

Digitaal display (01_05)

Regeling van de klok

N.B.

VOOR VEILIGHEIDREDEKENEN IS HET ENKEL MOGELIJK OM DEZE HANDELING UIT TE VOEREN WANNEER HET VOERTUIG STILSTAAT.



When the total odometer (ODO) is shown on the multifunction display «1», press the MODE button «2» for more than three seconds. The colon dividing hours-minutes starts flashing.

Each time the MODE button «2» is pressed, the hour value is increased for adjustment.

Pressing the MODE button «2» again longer than three seconds activates the minutes adjustment. The value displayed increases each time the MODE button «2» is pressed.

Press the MODE button «2» longer than three seconds to go back to the hour adjustment.

If no button is pressed within three seconds, the displays automatically exits the clock adjustment function.

“MODE” button

Press the «MODE» button, ODO I, ODO II and the battery voltage are displayed successively.

Wanneer op het multifunctioneel display «1» de functie van de kilometers totaal (ODO) wordt weergegeven, moet voor langer dan drie seconden op de toets MODE «2» gedrukt worden. De twee puntjes die de uren en de minuten scheiden, beginnen te knipperen.

Voer de regeling van de uren uit door de aangeduide waarde te verhogen bij elke druk op de toets MODE «2».

Druk weer op de toets MODE «2» voor langer dan drie seconden om over te gaan naar de regeling van de minuten. De aangeduide waarde wordt verhoogd bij elke druk op de toets MODE «2».

Door op de toets MODE «2» te drukken voor langer dan drie seconden, wordt teruggekeerd naar de regeling van de uren.

Wanneer geen enkele toets wordt geactiveerd voor drie seconden, verlaat het display automatisch de functie van de regeling van de klok.

MODE- toets

Wanneer op de toets «MODE» wordt gedrukt, worden achtereenvolgens ODO I, ODO II en de accuspanning weergegeven.

N.B.

DE ELEKTRISCHE ONDERDELEN WERKEN ENKEL WANNEER DE ONT-

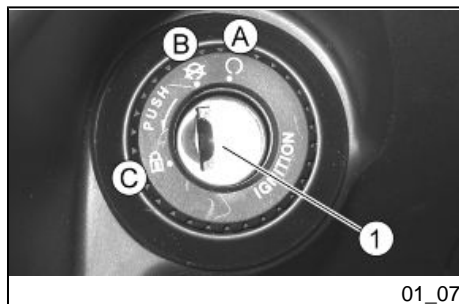

01_07

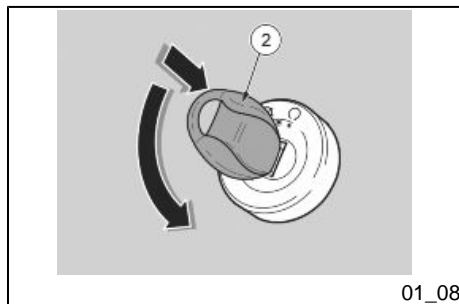

01_08

NOTE

ELECTRICAL COMPONENTS FUNCTION ONLY WHEN THE IGNITION KEY IS SET TO "ON"

Key switch (01_07, 01_08)

The ignition switch «1» is located on the right-hand side, near the headstock.

NOTE

KEY «2» ACTIVATES THE IGNITION SWITCH/ STEERING LOCK, THE SADDLE LOCK AND THE GLOVE-BOX LATCH. TWO KEYS ARE SUPPLIED WITH THE VEHICLE (ONE IS A SPARE KEY).

NOTE

KEEP THE SPARE KEY IN DIFFERENT PLACE, NOT WITH THE VEHICLE.

SWITCH POSITIONS

ON «A»: The engine and lights can be set to work. The key cannot be extracted.

STEKINGSSCHAKELAAR ZICH IN POSITIE «ON» BEVINDT

Sleutelschakelaar (01_07, 01_08)

De ontstekingsschakelaar «1» bevindt zich op de rechter kant, nabij de kop van de stuurinrichting.

N.B.

DE SLEUTEL «2» ACTIVEERT DE SCHAKELAAR VAN DE ONTSTeking / STUURSLOT, HET SLOT VAN HET ZADEL EN HET SLOT VAN DE OPBERGRUIMTE. BIJ HET VOERTUIG WORDEN TWEE SLEUTELS GELEVERD (ÉÉN RESERVESLEUTEL).

N.B.

BEWAAR DE RESERVESLEUTEL NIET OP HET VOERTUIG.

POSITIE VAN DE SCHAKELAAR

ON «A»: De motor en de lichten kunnen in werking worden gesteld. Het is niet mogelijk om de sleutel te verwijderen.

OFF «B»: The engine and lights cannot be set to work. The key may be removed.

LOCK «C»: The steering is locked. It is not possible to start the engine or switch on the lights. The key can be extracted.

OFF «B»: De motor en de lichten kunnen niet in werking worden gesteld. Het is mogelijk om de sleutel te verwijderen.

LOCK «C»: Het stuur is geblokkeerd. Het is niet mogelijk om de motor te starten en om de lichten aan te schakelen. De sleutel kan verwijderd worden.

Locking the steering wheel

CAUTION

AVOIDING LOSING CONTROL OF THE VEHICLE - NEVER TURN THE KEY TO «LOCK» WHILE RIDING.

To lock the steering:

- Turn the handlebar fully leftwards.
- Turn and set the key «2» to «OFF»

NOTE

TURN THE KEY AND MOVE THE HANDLEBAR AT THE SAME TIME.

- Press and turn the key «2» anticlockwise (to the left), move the handlebar slowly until the key «2» is set to «LOCK».

Inschakeling van het stuurslot

LET OP

DRAAI DE SLEUTEL NOOIT IN POSITIE «LOCK» TIJDENS HET RIJDEN, ZODAT MEN DE CONTROLE OVER HET VOERTUIG NIET VERLIEST.

Om de stuurinrichting te blokkeren:

- Draai het stuur volledig naar links.
- Draai de sleutel «2» in positie «OFF»

N.B.

DRAAI DE SLEUTEL EN DRAAI TEGELIJKERTIJD AAN HET STUUR.

- Druk op de sleutel «2» en draai hem in tegenwijzerszin (naar links), draai traag aan het stuur tot de sleutel «2» op «LOCK» wordt geplaatst.

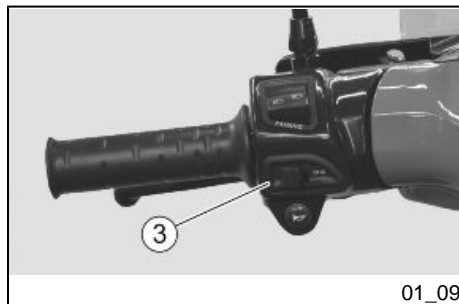

- Extract the key.

Switch direction indicators (01_09)

Move the switch «3» to the left, to indicate a left turn; move the switch «3» to the right, to indicate a right turn. Press the central part of the switch 3 to deactivate the turn indicator.

NOTE

ELECTRICAL COMPONENTS FUNCTION ONLY WHEN THE IGNITION KEY IS SET TO "ON"

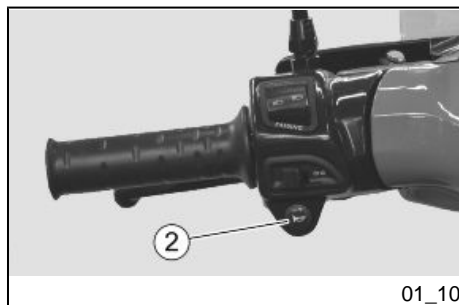

Horn button (01_10)

To action the horn, press button «2».

NOTE

ELECTRICAL COMPONENTS FUNCTION ONLY WHEN THE IGNITION KEY IS SET TO "ON"

- Verwijder de sleutel.

Schakelaar richtingaanwijzers (01_09)

Verplaats schakelaar «3» naar links, om aan te duiden dat men naar links draait; verplaats schakelaar «3» naar rechts, om aan te duiden dat men naar rechts draait; Druk centraal op de schakelaar «3» om de richtingaanwijzer te desactiveren.

N.B.

DE ELEKTRISCHE ONDERDELEN WERKEN ENKEL WANNEER DE ONTSTEKINGSSCHAKELAAR ZICH IN POSITIE «ON» BEVINDT

Drukknop claxon (01_10)

Door op drukknoop «2» te drukken, activeert men de akoestische melder.

N.B.

DE ELEKTRISCHE ONDERDELEN WERKEN ENKEL WANNEER DE ONTSTEKINGSSCHAKELAAR ZICH IN POSITIE «ON» BEVINDT

Light switch (01_11)

If the light switch «4» is set to «A», the high-beam light is activated; if it is set to «B», the low-beam light is activated.

NOTE

ELECTRICAL COMPONENTS FUNCTION ONLY WHEN THE IGNITION KEY IS SET TO "ON"

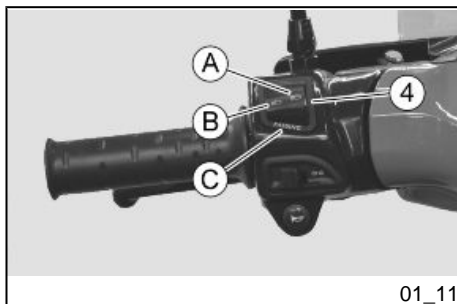

01_11

PASSING button «C»

Press the PASSING button and the high-beam light is flashed.

NOTE

RELEASING THE BUTTON «C» DEACTIVATES THE HIGH-BEAM FLASH.

Koplampschakelaar (01_11)

Wanneer de omleider van de lichten «4» zich in positie «A» bevindt, wordt het groot licht geactiveerd; in positie «B» wordt het dimlicht geactiveerd.

N.B.

DE ELEKTRISCHE ONDERDELEN WERKEN ENKEL WANNEER DE ONTSTEKINGSSCHAKELAAR ZICH IN POSITIE «ON» BEVINDT

Drukknop PASSING «C»

Door op de drukknop PASSING te drukken, wordt de knippering van het groot licht geactiveerd.

N.B.

WANNEER DE DRUKKNOP «C» WORDT LOSGELATEN, WORDT HET KNIPPEREN VAN HET GROOT LICHT GEDESACTIVEERD.



Start-up button (01_12)

By pressing the starter button "7", the starter motor makes the engine rotate.

NOTE

ELECTRICAL COMPONENTS FUNCTION ONLY WHEN THE IGNITION KEY IS SET TO "ON"

Startknop (01_12)

Door op drukknop «7» te drukken, doet de startmotor de motor draaien.

N.B.

DE ELEKTRISCHE ONDERDELEN WERKEN ENKEL WANNEER DE ONTSTEKINGSSCHAKELAAR ZICH IN POSITIE «ON» BEVINDT

Engine stop button (01_13)

CAUTION



DO NOT ACTION THE ENGINE STOP SWITCH «6» WHILE RIDING THE VEHICLE.

NOTE

ELECTRICAL COMPONENTS FUNCTION ONLY WHEN THE IGNITION KEY IS SET TO "ON"

Stopschakelaar motor (01_13)

LET OP



RAAK DE SCHAKELAAR VOOR HET STILLEGGEN VAN DE MOTOR «6» NIET AAN TIJDENS HET RIJDEN.

N.B.

DE ELEKTRISCHE ONDERDELEN WERKEN ENKEL WANNEER DE ONTSTEKINGSSCHAKELAAR ZICH IN POSITIE «ON» BEVINDT

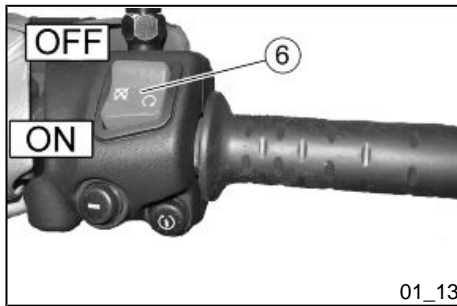

The engine stop switch «6» functions as a safety and emergency switch. When the switch «6» set to «ON» the engine can be started; when it is set to «OFF», the engine stops.

CAUTION



WITH THE ENGINE OFF AND THE IGNITION SWITCH SET TO «ON» THE BATTERY MAY GET DISCHARGED. WITH THE ENGINE OFF AND AFTER IT STOPS TURN THE IGNITION SWITCH TO «OFF».

De schakelaar voor het stilleggen van de motor «6» dient als veiligheids- of nood-schakelaar.

Met de schakelaar «6» in positie «ON», is het mogelijk om de motor te starten; in positie «OFF» stopt de motor met draaien.

LET OP



MET DE MOTOR STIL EN DE ONTSTEKINGSSCHAKELAAR MET SLEUTEL IN POSITIE «ON», KAN DE ACCU ONTLADEN. WANNEER HET VOERTUIG STILSTAAT NADAT MEN DE MOTOR HEEFT STILGELEGD, DRAAIT MEN DE ONTSTEKINGSSCHAKELAAR IN POSITIE «OFF».

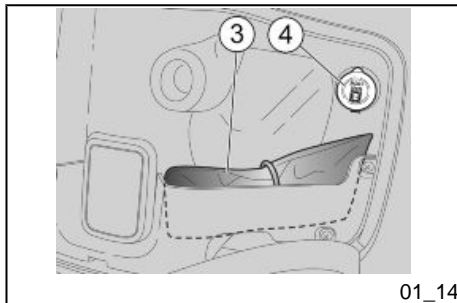

Power supply socket (01_14)

- There is a 12V plug socket «4» inside the helmet compartment.
- This socket can be used to power equipment with a maximum power of 180 W (mobile telephones, hand lamp, etc.).

CAUTION

USING THIS SOCKET FOR A LONG PERIOD CAN RESULT IN A FULLY DISCHARGED BATTERY.

Stopcontact (01_14)

- Binnenin de helmruimte onder de zadelruimte is een stopcontact «4» van 12V voorzien.
- Het stopcontact kan gebruikt worden voor het voeden van gebruiksvoorwerpen met een vermogen van maximum 180 W (GSM, inspectielamp, enz.).

LET OP

EEN LANG GEBRUIK VAN HET STOPCONTACT WANEER DE MOTOR UITSTAAT, KAN DE ACCU VOLLEDIG DOEN ONTLADEN.

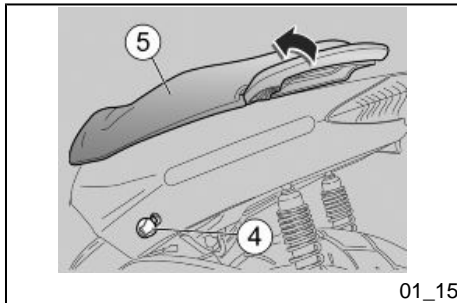

Opening the saddle (01_15)

To unlock the saddle:

- Rest the vehicle on its centre stand.
- Insert the key in the saddle opening lock.
- Turn the key «4» anticlockwise.
- Lift the saddle «5».
- To lock the saddle, lower and press it (without forcing it) to trip the lock.

CAUTION



BEFORE RIDING, MAKE SURE THAT THE SADDLE IS CORRECTLY LOCKED INTO POSITION.

Identification (01_16, 01_17)

Write down the chassis and engine numbers in the specific space in this manual.

The chassis number can be used to order spare parts.

Opening van het zadel (01_15)

Om het zadel te blokkeren:

- Plaats het voertuig op de centrale standaard.
- Plaats de sleutel in het blok voor de opening van het zadel.
- Draai de sleutel «4» in tegenwijzerszin.
- Hef het zadel «5» op.
- Om het zadel te blokkeren moet het omlaag gebracht en er op gedrukt worden (zonder te forceren), door het slot te doen klikken.

LET OP



VOORALEER MEN GAAT RIJDEN, CONTROLEERT MEN OF HET ZADEL CORRECT GEBLOKKEERD IS.

Identificatie (01_16, 01_17)

Het is goed om het framenummer en het motornummer op de speciale plaats in dit boekje te schrijven.

Het framenummer kan gebruikt worden voor het aanschaffen van reserveonderdelen.

NOTE



ALTERING IDENTIFICATION NUMBERS CAN BE SERIOUSLY PUNISHED BY LAW, PARTICULARLY MODIFYING THE CHASSIS NUMBER WILL IMMEDIATELY INVALIDATE THE WARRANTY.

N.B.



HET WIJZIGEN VAN DE IDENTIFICATIENUMMERS KAN LEIDEN TOT ERNSTIGE STRAFRECHTELIJKE EN ADMINISTRATIEVE SANCTIES, VOORAL HET WIJZIGEN VAN HET FRAMENUMMER DOET DE GARANTIE ONMIDDELIJK VERVALLEN.

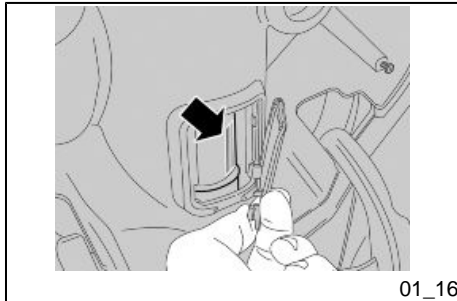

01_16

Chassis number

The chassis number is stamped on the chassis central bar. Remove the cover indicated to read it.

Chassis

No.:

Framenummer

Het framenummer is gedrukt op de centrale buis van het frame. Voor de lezing is het nodig om het aangeduide dopje te verwijderen.

Framenum-

mer:

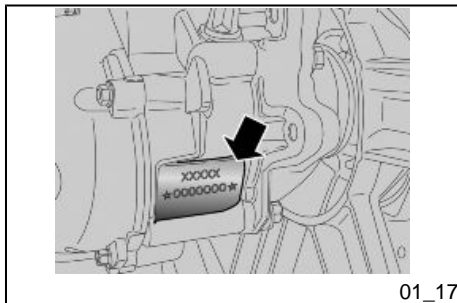

01_17

Engine number

The engine number is stamped near the rear shock absorber lower support.

Engine

No.:

Motornummer

Het motornummer is gedrukt in de nabijheid van de onderste steun van de achterste schokdemper.

Motornum-

mer:

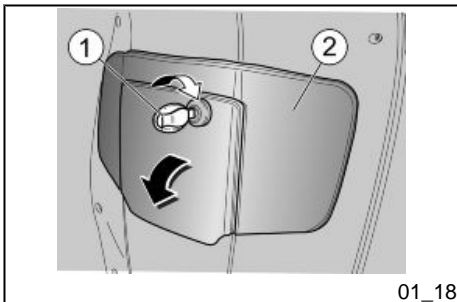

Rear top box opening (01_18)

Located below the handlebar, in the internal shield; to reach it:

- Insert the key «1» in the lock.
- Turn the key clockwise, pull it and open the cover «2».

NOTE

BEFORE LOCKING THE COVER, MAKE SURE THAT THE KEY HAS NOT BEEN LEFT INSIDE THE GLOVE-BOX.

Penen van de koffer voor (01_18)

Dit bevindt zich onder het stuur, intern de beschermingsplaat; Om het te bereiken moet het volgende uitgevoerd worden:

- Plaats de sleutel «1» in het slot.
- Draai de sleutel in wijzerszin, trek er aan, en open het deurtje «2».

N.B.

VOORALEER MEN HET DEURTJE BLOKKEERT, CONTROLEERT MEN OF MEN DE SLEUTEL NIET HEEFT VERGETEN IN DE OPBERGRUIMTE.

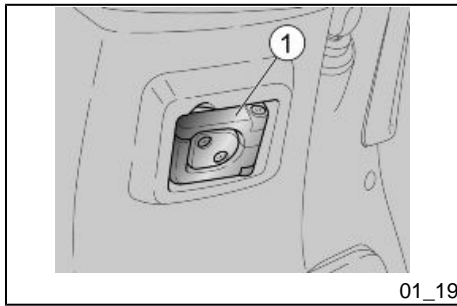

01_19

Bag clip (01_19)

The bag hook «1» is located at the front of the internal shield.

CAUTION



DO NOT HANG BULKY BAGS OR PACKAGES ON THE HOOK TO AVOID OBSTRUCTING VEHICLE HANDLING AND FEET MOVEMENT.

Characteristic

Maximum allowed weight

1.5 kg

Tassenhaak (01_19)

De lasthaak «1» bevindt zich op de interne beschermingsplaat, in de voorkant.

LET OP



HANG GEEN TE GROTE TASSEN OF PAKKEN AAN DE LASTHAAK, OMDAT DE HANDELBAARHEID VAN HET VOERTUIG OF DE BEWEGING VAN DE VOETEN ZOU KUNNEN GEHINDERD WORDEN.

Technische kenmerken

Maximum toegestaan gewicht

1,5 kg

SPORTCITY CUBE 250-300



Chap. 02
Use

Hst. 02
Gebruik

Checks**CAUTION**

BEFORE RIDING, ALWAYS PERFORM A PRELIMINARY CHECK OF THE VEHICLE FOR CORRECT AND SAFE OPERATION AS SHOWN IN THE TABLE. FAILURE TO DO SO MAY LEAD TO SEVERE INJURY OR VEHICLE DAMAGE.

DO NOT HESITATE TO CONTACT AN OFFICIAL APRILIA DEALER IF YOU DO NOT UNDERSTAND HOW SOME CONTROLS WORK OR IF MALFUNCTION IS DETECTED OR SUSPECTED. CHECKS DO NOT TAKE LONG AND RESULT IN ENHANCED SAFETY.

Controles**LET OP**

VÓÓR HET VERTREK VOERT MEN STEEDS EEN VOORBEREIDENDE CONTROLE UIT VAN HET VOERTUIG, VOOR EEN CORRECTE EN VEILIGE WERKING, ZOALS WORDT AANGEGUID IN DE TABEL. HET NIET UITVOEREN VAN DEZE HANDELINGEN KAN ERNSTIGE LETSELS AAN UZELF OF SCHADE AAN HET VOERTUIG VERORZAKEN.

AARZEL NIET OM ZICH TE WENDEN TOT EEN OFFICIËLE APRILIA DEALER WANNEER MEN DE WERKING VAN SOMMIGE COMMANDO'S NIET BEGRIJPT, OF WANNEER MEN ONREGELMATIGHEDEN OPMERKT OF VERONDERSTELT.

DE NODIGE TIJD VOOR EEN CONTROLE IS UITERST BEPERKT, EN DE VEILIGHEID KOMT OP DE EERSTE PLAATS.

PRE-RIDE CHECKS

Front and rear disc brake

Check for proper operation. Check brake lever empty travel and brake

VOORAFGAANDE CONTROLES

Voorste en achterste schijfrem

Controleer de werking, de lege loop van de commandohendels,

	fluid level. Check for leaks. Check brake pads for wear. If necessary, top-up the brake fluid.
Brake levers	Check they function smoothly. Lubricate the joints if necessary.
Throttle grip	Check that the throttle functions smoothly and can be fully opened and closed in all steering positions.
Wheels/ tyres	Check that tyres are in good condition. Check inflation pressure and check for tyre wear and damage.
Steering	Check that the rotation is uniform, smooth and there are no signs of clearance or slackness.
Centre stand	Check that it works smoothly and it goes back to its normal position when the springs are released. Lubricate couplings and joints if necessary.
Clamping elements	Check that the clamping elements are not loose. Adjust or tighten them as required.
Fuel tank	Check the coolant level and refill if necessary. Check the circuit for leaks or obstructions.

	het peil van de vloeistof en eventuele lekken. Controleer de slijtage van de pastilles. Indien nodig laat men remvloeistof bijvullen.
Remhendels	Controleer of ze zacht werken. Smeer indien nodig de bewegingsplaatsen.
Gashendel	Controleer of hij zacht werkt en of men hem volledig kan openen en sluiten, in alle posities van het stuur.
Wielen/banden	Controleer de conditie van de rijvlakken van de banden, de spanning, de slijtage en eventuele schade.
Stuur	Controleer of het draaien homogeen en vloeiend, en zonder speling of het lossen ervan gebeurt.
Centrale standaard	Controleer of deze zacht werken, en of de spanning van de veren ze in de normale positie terugbrengen. Smeer indien nodig de koppelingen en de bewegingsplaatsen.

Check that the tank cap closes correctly.

Coolant

Fluid level inside the expansion tank should be between the «**MIN**» and «**MAX**» reference marks.

engine stop switch

Check function.

Bevestigingselementen

Controleer of de bevestigingselementen niet gelost zijn.

Stel ze af of sluit ze eventueel.

Brandstoftank

Controleer het peil, en tank indien nodig.

Controleer eventuele lekken of afsluitingen van het circuit.

Controleer de correcte sluiting van de brandstofdop.

Koelvloeistof

Het vloeistofpeil in het expansievat moet zich tussen de «**MIN**» en «**MAX**» referenties bevinden.

SCHAKELAAR VOOR HET
STILLEGGEN VAN DE MOTOR

Controleer de correcte werking.

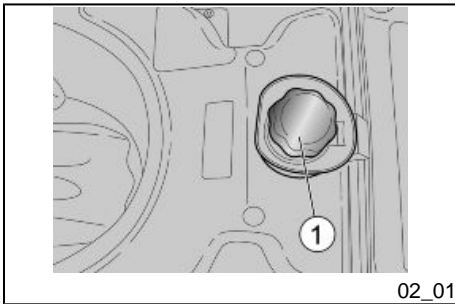

Refuelling (02_01)**CAUTION**

FUEL USED TO DRIVE EXPLOSION ENGINES IS HIGHLY INFLAMMABLE AND CAN BECOME EXPLOSIVE UNDER SPECIFIC CONDITIONS.

CARRY OUT REFILLING AND MAINTENANCE PROCEDURES IN A WELL-VENTILATED PLACE AND WITH THE ENGINE OFF.

DO NOT SMOKE WHILE REFUELLING OR WHEN CLOSE TO FUEL VAPOURS, AVOID CONTACT WITH NAKED FLAMES, SPARKS OR ANY OTHER SOURCE THAT MAY CAUSE FUEL TO CATCH FIRE OR EXPLODE.

AVOID SPILLING FUEL OFF THE FILLER AS IT MAY CATCH FIRE IN CONTACT WITH THE ENGINE HOT SURFACES. IN CASE OF ACCIDENTAL FUEL SPILLS, CHECK THAT THE AREA IS COMPLETELY DRY BEFORE STARTING THE VEHICLE.

FUEL EXPANDS WHEN EXPOSED TO HEAT OR SUN RAYS, THEREFORE BE CAREFUL AND DO NOT REFILL THE TANK UP TO THE TOP.

CLOSE THE CAP ADEQUATELY AFTER REFUELLING. BE CAREFUL FUEL DOES NOT GET INTO CONTACT WITH YOUR SKIN, DO NOT INHALE

Tanken (02_01)**LET OP**

DE BRANDSTOF DIE WORDT GEBRUIKT VOOR DE AANDRIJVING VAN DE ONTPLOFFINGSMOTOR IS UITERST BRANDBAAR EN KAN EXPLOSIEF WORDEN IN BEPAALDE OMSTANDIGHEDEN.

VOER HET TANKEN EN DE ONDERHOUDSHANDELINGEN UIT IN EEN GEVENTILEERDE ZONE EN MET DE MOTOR UIT.

ROOK NIET TIJDENS HET TANKEN EN IN DE NABIJHEID VAN BRANDSTOFDAMPEN, EN VERMIJDT ABSOLUUT CONTACT MET VRIJE VLAMMEN, VONKEN EN EENDER WELKE ANDER BRON DIE HET VLAM VATTEN OF EXPLODEREN ERVAN KAN VEROOZAKEN.

VERMIJDT BOVENDIEN HET UITSTROMEN VAN BRANDSTOF UIT DE KLEP, OMDAT HIJ KAN VLAM VATTEN IN CONTACT MET DE GLOEIEND HETE OPPERVLAKKEN VAN DE MOTOR. WANNEER ER ONVRIJWILLIG BRANDSTOF WORDT GEMORST, CONTROLEERT MEN OF DE ZONE COMPLEET DROOG IS, VOORDAT MEN HET VOERTUIG START.

VAPOURS OR SWALLOW FUEL. DO NOT TRANSFER FUEL FROM ONE CONTAINER TO ANOTHER USING A HOSE.

CAUTION



DO NOT DISPOSE OF FUEL INTO THE ENVIRONMENT.

CAUTION



KEEP OUT OF THE REACH OF CHILDREN

BRANDSTOF ZET UIT INDIEN BLOOTGESTELD AAN WARMTE EN ZONNESTRALLEN, DUS MAG MEN DE TANK NOOIT VULLEN TOT AAN DE RAND.

SLUIT ZORGVULDIG DE DOP NA HET TANKEN. VERMIJDT DAT DE BRANDSTOF IN CONTACT KOMT MET DE HUID, VERMIJDT HET INADEMEN VAN DE DAMPEN, HET INSLIKKEN, EN HET OVERGIETEN VAN EEN TANK NAAR EEN ANDERE MET BEHULP VAN EEN BUIS.

LET OP



LOOS DE BRANDSTOF NIET IN HET MILIEU.

LET OP



BUITEN BEREIK VAN KINDEREN HOUDEN

Use only premium leaded petrol (4 Stars UK) or unleaded petrol, with a minimum octane rating of 95 (NORM) and 85 (NOMM).

To reach the fuel tank cap:

- Lift the saddle.

Gebruik enkel superbenezine met lood (4 Stars UK) of zonder lood, met een minimum octaangehalte van 95 (N.O.R.M.) en 85 (N.O.M.M.).

Om de dop van de brandstoftank te bereiken:

- Hef het zadel op.

- Unscrew the tank cap «1».

Characteristic

Fuel tank capacity (including reserve):

9 l

Tank reserve:

~ 1.5 l

- Draai de tankdop «1» los.

Technische kenmerken

Capaciteit van de tank (inclusief de reserve):

9 l

Reserve van de tank

~ 1,5 l

Shock absorber adjustment (02_02, 02_03)

FRONT AND REAR SUSPENSION INSPECTION

CAUTION



TO HAVE THE FRONT SUSPENSION OIL CHANGED TAKE YOUR SCOOTER TO AN Official aprilia Dealer WHO WILL PROVIDE A PRECISE AND PROMPT SERVICE.

Check oil and oil seal of front suspension following the instructions in the scheduled maintenance table and according to the engine capacity.

Regeling van de schokdempers (02_02, 02_03)

INSPECTIE VAN DE VOORSTE EN ACHTERSTE OPHANGING

LET OP



VOOR DE VERVANGING VAN DE OLIE VAN DE VOORSTE OPHANGING WENDT MEN ZICH TOT EEN Officiële aprilia Dealer, DIE EEN ZORGVULDIGE EN SNELLE SERVICE ZAL GARANDEREN.

Laat de olie en de oliekeerring van de voorste ophanging controleren op basis van de tabel van het geprogrammeerd

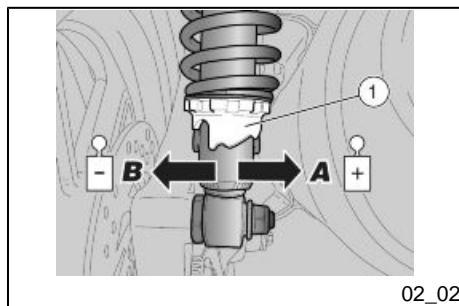

REAR SUSPENSION ADJUSTMENT

The rear suspension consists of one double-acting shock absorber (compression/rebound damping), with silent-block engine mount.

The shock absorber features a ring nut to adjust the spring preloading. The manufacturer has set the standard suspension adjustment for a rider weighing about 70 kg. For other weights, use a hook spanner (supplied) on the ring nut "1" to define the ideal running settings.

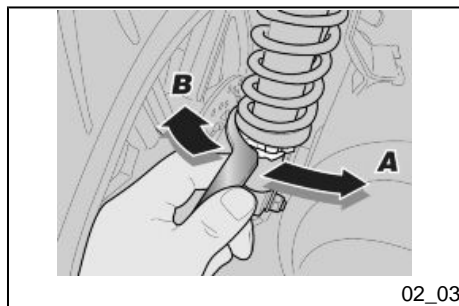

- Turn the adjustment ring nut «1» (shock absorber spring preloading adjustment).

NOTE

CARRY OUT THE ADJUSTMENT ON BOTH REAR SHOCK ABSORBERS.

onderhoud, naargelang de cilinderinhoud.

REGELING VAN DE ACHTERSTE OPHANGING

De achterste ophanging bestaat uit een schokdemper met dubbel effect (remming bij compressie/extensie), en is bevestigd door middel van de silent-block aan de motor.

De schokdemper is voorzien van een moer voor de regeling van de voorbelasting van de veer. De standaardregeling, die wordt ingesteld in de fabriek, is voorzien voor een bestuurder van ongeveer 70 kg. Voor andere gewichten en behoeften, handelt men op moer «1» met de sectorsleutel (bijgevoegd), om een ideale rijconditie te verkrijgen.

- Handel op de regelmoer «1» (regeling van de voorbelasting van de veer van de schokdemper).

N.B.

VOER DE REGELINGEN UIT VOOR BEIDE ACHTERSTE SCHOKDEMPEERS.

Turn the ring nut in direction **A**: Increase spring preloading. The vehicle suspension is very hard. To be used on roads with even or ordinary surfaces and when riding with passenger.

Turn the ring nut in direction **B**: Decrease spring preloading. The vehicle suspension is very soft. To be used on uneven roads and when riding without passenger.

Rotatie van de moer naar **A**: de voorbelasting van de veer verhoogt. De inrichting van het voertuig is harder. Te gebruiken op een glad of normaal wegdek, en voor het rijden met passagier.

Rotatie van de moer naar **B**: de voorbelasting van de veer verlaagt. De inrichting van het voertuig is zachter. Te gebruiken op een onverhard wegdek en voor het rijden zonder passagier.

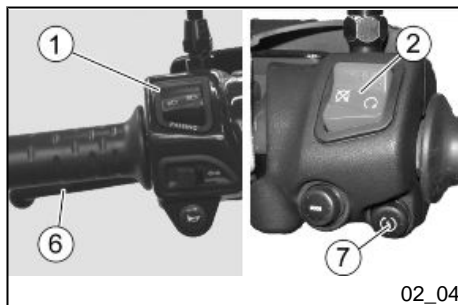

Starting up the engine (02_04)

CAUTION



EXHAUST FUMES CONTAIN CARBON MONOXIDE, AN EXTREMELY HARM-

Starten des motors (02_04)

LET OP



DE UITLAATGASSEN BEVATTEN KOOLMONOXIDE, EEN UITERST

FUL SUBSTANCE IF INHALED. NEVER START THE ENGINE IN CLOSED OR NOT WELL-VENTILATED ROOMS.

FAILURE TO OBSERVE THIS WARNING COULD LEAD TO UNCONSCIOUSNESS AND EVEN DEATH CAUSED BY SUFFOCATION.

DO NOT CLIMB ON THE VEHICLE TO START IT UP. DO NOT START THE ENGINE WHILE THE VEHICLE RESTS ON ITS SIDE STAND.

- To start the engine, rest the vehicle on its centre stand.
- Make sure that the light switch «1» is set to low-beam.
- Set the engine stop switch «2» to «ON» (countries where available).

SCHADELIJKE STOF WANNEER ZE WORDT INGEADEMD. VERMIJD HET STARTEN VAN DE MOTOR IN GESLOTEN OF ONVOLDOENDE GEVENTILEERDE RUIMTEN.

WANNEER MEN DIT ADVIES NIET OPVOLGT, KAN MEN FLAUWVALLEN EN OOK STERVEN DOOR VERSTIKKING.

GA NIET OP HET VOERTUIG ZITTEN VOOR HET STARTEN. START DE MOTOR NIET WANNEER HET VOERTUIG OP DE LATERALE STANDAARD IS GEPLAATST.

- Voor het starten van de motor plaatst men het voertuig op de centrale standaard.
- Controleer of de omleider van de lichten «1» zich in de positie van het dimlichtbevindt.
- Plaats de schakelaar voor het stilleggen van de motor «2» op «ON» (landen waar voorzien).

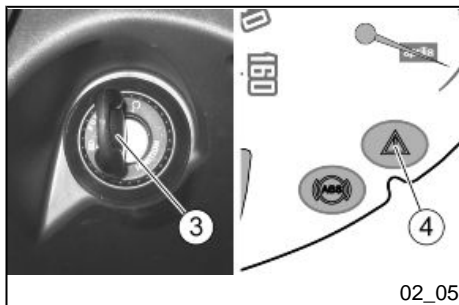

- Turn the key «3» and set the ignition switch to «ON».

CAUTION



NOW:

- THE ENGINE OIL PRESSURE WARNING LIGHT/ ELECTRONIC FUEL INJECTION CHECK WARNING LIGHT «4» ON THE INSTRUMENT PANEL TURNS ON AND WILL REMAIN ON UNTIL THE ENGINE STARTS UP.

- CONTACT AN Official aprilia Dealer IF THIS WARNING LIGHT DOES NOT TURN ON OR IF AFTER THREE SECONDS THE WARNING LIGHT DOES NOT TURN OFF.

- Block at least one wheel, by operating one brake lever "6". If this does not occur, it means there is no current in the ignition relay and the engine does not start. »

- Draai aan de sleutel «3» en plaats de ontstekingschakelaar op «ON».

LET OP



OP DIT MOMENT GEBEURT HET VOLGENDE:

- OP HET DASHBOARD LICHT DE CONTROLELAMP VAN DE DRUK VAN DE MOTOROLIE / CONTROLELAMP VAN DE ELEKTRONISCHE BENZINE-INJECTIE «4» OP, DIE BLIJFT BRAN DEN TOT DE MOTOR GESTART WORDT.

- WANNEER DEZE NIET OPLICHTEN, OF WANNEER NA DRIE SECONDEN DE CONTROLELAMP NIET UITGAAT, WENDT MEN ZICH TOT EEN officiële aprilia dealer.

- Blokkeer minstens een wiel, door een remhendel «6» te activeren. Wanneer dit niet gebeurt, bereikt de stroom het startrelais niet, en de motor zal niet starten.



02_06

NOTE

IF THE VEHICLE IS NOT USED FOR A LONG TIME, FOLLOW THE PROCEDURE FOR STARTING THE ENGINE AFTER PROLONGED INACTIVITY.

NOTE

TO AVOID EXCESSIVE BATTERY CONSUMPTION, DO NOT HOLD DOWN THE STARTER BUTTON «7» MORE THAN FIVE SECONDS (TEN WHEN STARTING UP AFTER PROLONGED INACTIVITY). IF THE ENGINE FAILS TO START AFTER THIS TIME, WAIT TEN SECONDS AND REPEAT THE PROCEDURE.

N.B.

WANNEER HET VOERTUIG VOOR LANGE TIJD INACTIEF IS GEBLEVEN, VOERT MEN DE HANDELINGEN VAN HET STARTEN NA EEN LANGE INACTIVITEIT UIT.

N.B.

OM EEN EXCESSIEF VERBRUIK VAN DE ACCU TE VERMIJDEN, HOUDT MEN DE STARTKNOP «7» NIET INGEDRUKT VOOR LANGER DAN VIJF SECONDEN (TIEN SECONDEN IN GEVAL VAN EEN START NA EEN LANGE INACTIVITEIT). WANNEER IN DIT TIJDSINTERVAL DE MOTOR NIET START, WACHT MEN TIEN SECONDEN EN HERHAALT MEN DE PROCEDURE OPNIEUW.

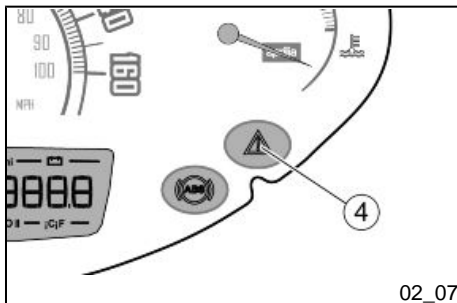

02_07

CAUTION

NEVER PRESS THE STARTER BUTTON «7» WHEN THE ENGINE IS ALREADY RUNNING: DOING SO MAY DAMAGE THE STARTER MOTOR.

NOTE

PRESS THE STARTER BUTTON «7» WITHOUT OPENING THE THROTTLE AND RELEASE IT AS SOON AS THE ENGINE STARTS.

LET OP

VERMIJDT OM DE STARTKNOP «7» IN TE DRUKKEN WANNEER DE MOTOR REEDS GESTART IS: HET STARTMOTORJE ZOU BESCHADIGD KUNNEN WORDEN.

N.B.

DRUK OP DE STARTKNOP «7» ZONDER GAS TE GEVEN, EN LAAT DEZE LOS WANNEER DE MOTOR GESTART IS.

CAUTION

THE ENGINE OIL PRESSURE WARNING LIGHT/ELECTRONIC FUEL INJECTION CHECK WARNING LIGHT «4» SHOULD TURN OFF ONCE THE ENGINE IS RUNNING. IF THE WARNING LIGHT STAYS ON OR TURNS ON WHILE THE ENGINE IS WORKING PROPERLY THIS MEANS THAT THE OIL PRESSURE IN THE CIRCUIT IS NOT ENOUGH. SHOULD THIS OCCUR, STOP THE ENGINE AT ONCE AND CONTACT AN aprilia Official Dealer. NEVER USE THE VEHICLE WITH LOW ENGINE OIL SO AS TO AVOID DAMAGING ENGINE PARTS.

LET OP

WANNEER DE MOTOR GESTART IS, MOET DE CONTROLELAMP VAN DE DRUK VAN DE MOTOROLIE / CONTROLELAMP VAN DE ELEKTRONISCHE BENZINE-INJECTIE «4» UITGAAN. WANNEER DE CONTROLELAMP AANBLIJFT OF OPLICHT TIJDENS DE NORMALE WERKING VAN DE MOTOR, IS DE DRUK VAN DE MOTOROLIE IN HET CIRCUIT ONVOLDOENDE. IN DIT GEVAL LEGT MEN ONMIDDELIJK DE MOTOR STIL, EN WENDT MEN ZICH TOT EEN Officiële aprilia Dealer. GEBUIK HET VOERTUIG NIET MET EEN ONVOLDOENDE HOEVEELHEID MOTOROLIE, OM SCHADE TE VERMIJDEN AAN DE ONDERDELEN VAN DE MOTOR.

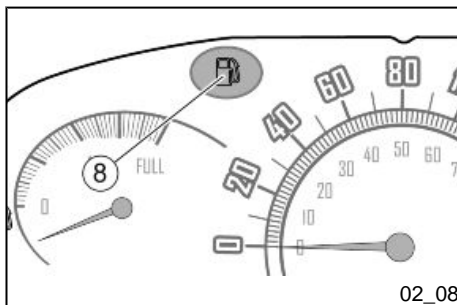

- Keep at least one brake lever operated and accelerate only when setting off.

- Houd minstens één remhendel geactiveerd, en geef geen gas tot het vertrek.

CAUTION

DO NOT SET OFF SUDDENLY WHEN THE ENGINE IS COLD.

TO MINIMISE THE EMISSION OF AIR POLLUTING SUBSTANCES AND

LET OP

VERTREK NIET BRUUSK WANNEER DE MOTOR KOUD STAAT.

OM DE EMISSIE VAN VERVUILENDE STOFFEN IN DE LUCHT EN HET

FUEL CONSUMPTION, WARM UP THE ENGINE BY RIDING THE FIRST KILOMETRES AT A LIMITED SPEED.

BRANDSTOFVERBRUIK TE BEPERKEN, RAADT MEN AAN OM DE MOTOR OP TE WARMEN, DOOR DE EERSTE KILOMETERS AF TE LEGGEN AAN EEN BEPERKTE SNELHEID.

CAUTION

IF THE LOW FUEL WARNING LIGHT «8» ON THE INSTRUMENT PANEL TURNS ON WHILE RIDING, THIS MEANS THAT THE RESERVE IS BEING USED AND YOU STILL HAVE 1.5 L OF FUEL AVAILABLE. REFUEL AS SOON AS POSSIBLE.

LET OP

WANNEER TIJDENS HET RIJDEN DE CONTROLELAMP VAN DE BRANDSTOFRESERVE «8» OP HET DASHBOARD OPLICHT, RIJDT MEN OP RESERVE, EN BESCHIKT MEN NOG OVER 1,5 L BRANDSTOF. TANK ZO VLUG MOGELIJK BRANDSTOF.

CAUTION



WHEN RIDING WITHOUT PASSENGERS, MAKE SURE THE PASSENGER FOOTRESTS ARE FOLDED. WHILE RIDING, KEEP YOUR HANDS FIRMLY ON THE HANDGRIPS AND YOUR FEET ON THE FOOTRESTS.

NEVER RIDE THE VEHICLE IN ANY OTHER POSITION.

IF RIDING WITH A PASSENGER, INSTRUCT THE PERSON CARRIED SO AS TO AVOID CAUSING TROUBLE WHEN MANOEUVRING.

LET OP



WANNEER MEN ZONDER PASSAGIER REIST, CONTROLEERT MEN OF DE VOETENSTEUNEN VAN DE PAS-SAGIER GESLOTEN ZIJN. TIJDENS HET RIJDEN HOUDT MEN DE HAN- DEN STEVIG OP DE HANDVATEN EN LAAT MEN DE VOETEN STEUNEN OP DE VOETENSTEUNEN.

RIJ NOOIT IN ANDERE POSITIES.

WANNEER MEN MET PASSAGIER RIJDT, GEEFT MEN INLICHTINGEN AAN DEZE PERSOON ZODAT DEZE GEEN MOEILIKHEDEN VEROOR- ZAAKT TIJDENS DE MANOEUVRES.

BEFORE SETTING OFF, MAKE SURE THE STAND/S ARE COMPLETELY RETRACTED TO THEIR POSITION.

VÓÓR HET VERTREK CONTROLEERT MEN OF DE STANDAARD OF DE STANDAARDS VOLLEDIG INGEKLAAPT ZIJN.

To set off:

- Release the handle grip, operate the rear brake and take the vehicle off the stand.
- Get on the vehicle and, for stability reasons, keep at least one foot on the ground.
- Adjust the rear-view mirror angle correctly.

Om te vertrekken:

- Laat het gashandvat los, activeer de achterrem, en laat het voertuig op de standaard rusten.
- Ga op het voertuig zitten, voor de stabiliteit, en hou minstens één voet op de grond.
- Regel de helling van de achteruitkijkspiegeltjes op correcte wijze.



02_09

CAUTION



WITH THE VEHICLE AT A STANDSTILL, PRACTICE USING THE REAR-VIEW MIRRORS. THE MIRRORS ARE CONVEX, SO OBJECTS MAY SEEM FARTHER AWAY THAN THEY REALLY ARE. THESE MIRRORS OFFER A WIDE-ANGLE VIEW AND ONLY EXPERIENCE HELPS YOU JUDGE THE DISTANCE SEPARATING YOU AND THE VEHICLE BEHIND.

LET OP



WANNEER HET VOERTUIG STILSTAAT, PROBEERT MEN REEDS OM AAN DE ACHTERUITKIJKSPIEGELTJES GEWOON TE RAKEN. HET REFLECTERENDE OPPERVLAK IS ROND, DAAROM LIJKEN DE VOORWERPEN VERDER DAN DAT ZE WERKELIJK ZIJN. DEZE SPIEGELTJES BIEDEN EEN GROOTHOEKIG BEELD, EN ENKEL ERVARING MAAKT HET INSCHATTEN MOGELIJK VAN DE AF-

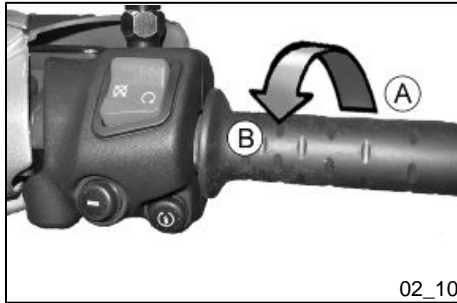

- Release the brake lever and accelerate, gradually twisting the handle grip (**Pos. B**); the vehicle will start moving forward.
- Laat de remhendel los en geef gas door traag aan het gas-handvat (**Pos. B**) te draaien; het voertuig zal beginnen te rijden.

STAND VAN DE VOERTUIGEN DIE VOLGEN.

CAUTION



NEVER ACCELERATE AND DECELERATE REPEATEDLY AND CONTINUOUSLY AS YOU MAY INADVERTENTLY LOSE CONTROL OF YOUR VEHICLE.

IF YOU HAVE TO BRAKE, DECELERATE AND OPERATE BOTH BRAKES TO OBTAIN A UNIFORM BRAKING, CAREFULLY ACTIVATING THE BRAKING PARTS IN AN ADEQUATE MANNER.

OPERATING ONLY THE FRONT BRAKE SIGNIFICANTLY DIMINISHES BRAKING POWER. A WHEEL MAY GET BLOCKED RESULTING IN LACK

LET OP



NIET HERHAALDELIJK EN VOORTDUREND GAS GEVEN EN VERTRAGEN, OMDAT MEN DE CONTROLE OVER HET VOERTUIG ONOPZETTELIJK KAN VERLIEZEN.

WANNEER MEN REMT, VERTRAAGT, OF BEIDE REMMEN ACTIVEERT OM UNIFORM TE VERTRAGEN, DOSEERT MEN OP GESCHIKTE WIJZE DE DRUK OP DE REMMEN.

WANNEER MEN ENKEL DE VOORREM ACTIVEERT, VERMINDERT MEN DE REMKRACHT AANZIENLIJK, EN LOOPT MEN HET RISICO DAT ER EEN WIEL BLOKKEERT, MET GRIPVER-

OF GRIP. IN CASE OF STOP IN ASCENT, FULLY DECELERATE AND ONLY USE THE BRAKES TO KEEP THE VEHICLE STOPPED. USING THE ENGINE TO KEEP THE VEHICLE STOPPED MAY CAUSE THE VARIATOR TO OVERHEAT.

CAUTION



BEFORE GETTING INTO A BEND, REDUCE SPEED OR BRAKE; WHILE BENDING, RIDE AT THE SAME MODERATE AND CONSTANT SPEED OR SLIGHTLY ACCELERATE; DO NOT BRAKE IN EXCESS: THERE IS HIGH RISK OF SKIDDING.

BRAKING CONTINUOUSLY WHILE GOING DOWNHILL MAY RESULT IN FRICTION GASKET OVERHEATING AND CONSEQUENTLY IN POOR BRAKING. TAKE ADVANTAGE OF THE ENGINE COMPRESSION USING THE BRAKES ALTERNATIVELY. WHEN GOING DOWNHILL NEVER RIDE WITH THE ENGINE OFF. WHEN RIDING ON WET SURFACES OR WITH POOR GRIP (SNOW, ICE, MUD, ETC.) AT A MODERATE SPEED AVOIDING SUDDEN BRAKING OR MANOEUVRES THAT MAY LEAD TO LACK OF GRIP AND CONSEQUENTLY TO FALLS. PAY ATTENTION TO OBSTACLES ON OR VARIATIONS IN THE

LIES ALS GEVOLG. WANNEER MEN MOET STOPPEN OP EEN HELLING, VERTRAAGT MEN VOLLEDIG EN GEBRUIKT MEN ENKEL DE REMMEN OM HET VOERTUIG STIL TE LATEN STAAN. WANNEER ME DE MOTOR GEBRUIKT OM HET VOERTUIG STIL TE LATEN STAAN, KAN DE VARIATOR OVERVERHIT RAKEN.

LET OP



VOORALEER MEN EEN BOCHT NEEMT, VERMINDERT MEN SNELHEID OF REMT MEN, ZODAT MEN DE BOCHT MET GEMATIGDE EN CONSTATE SNELHEID OF LICHT VERTRAAGD INGAAT; VERMIJDT OM HARD TE REMMEN: HET IS GOED MOGELIJK DAT MEN GAAT SCHUIVEN.

WANNEER MEN TIJDENS EEN DALLING VOORTDUREND REMT, KUNNEN DE WRIJVINGSPAKKINGEN OVERVERHIT RAKEN, ZODAT DE DOELTREFFENDHEID VAN HET REMMEN VERMINDERT. GEBRUIK DE COMPRESSIE VAN DE MOTOR, DOOR PERIODIEK GEBRUIK TE MAKEN VAN BEIDE REMMEN. TIJDENS EEN DALLING MAG MEN NIET RIJDEN MET DE MOTOR UIT. OP EEN NATTE ONDERGROND, OF ALLESZINS MET WEINIG GRIP (SNEEUW, IJS, MODDER, ENZ.), RIJDT MEN MET EEN GEMATIGDE

ROAD SURFACE. UNEVEN ROADS, RUTS, DRAINS, TRAFFIC SIGNS PAINTED ON THE ROADS, PIPEWORK METAL SHEETS MAY BECOME SLIPPERY WHEN IT RAINS. CROSS OVER THEM WITH EXTREME CAUTION, RIDE CAREFULLY AND INCLINE THE VEHICLE THE LEAST POSSIBLE.

CAUTION



ALWAYS SIGNAL CHANGES IN DIRECTION WITH THE APPROPRIATE DEVICES AND WELL IN ADVANCE, AVOID ABRUPT AND DANGEROUS MANOEUVRES. TURN OFF THE DEVICES IMMEDIATELY AFTER THE CHANGE IN DIRECTION. RIDE WITH EXTREME CAUTION WHEN OVERTAKING OR BEING OVERTAKEN BY OTHER VEHICLES. WHEN IT RAINS, SPRAY CAUSED BY LARGE VEHICLES REDUCES VISIBILITY; AIR SHIFTS MAY CAUSE LOSS OF CONTROL ON YOUR VEHICLE.

SNELHEID, EN VERMIJDT MEN OM BRUUSK TE REMMEN EN OM MANOEUVRES UIT TE VOEREN DIE GRIPVERLIES VEROORZAKEN, EN DUS HET VALLEN TOT GEVOLGHEBBEN. LET OP VOOR EENDER WELK OBSTAKEL OF VERANDERING VAN DE GEOMETRIE VAN HET WEGDEK. ONVERHARDE WEGEN, RAILS, PUTDEKSELS, GESCHILDERDE SIGNALERINGEN OP HET WEGDEK EN METALEN PLATEN VAN WERVEN WORDEN GLAD WANNEER HET REGENT, EN DAAROM MOETEN DEZE ZEER VOORZICHTIG WORDEN BENADERD, EN MAG MEN NIET BRUUSK RIJDEN EN ZO WEINIG MOGELIJK HET VOERTUIG DOEN HELLEN.

LET OP



MELD STEEDS OP VOORHAND WANNEER MEN VAN RIJBAAN OF RIJRICHTING VERANDERT MET DE HIERVOOR VOORZIENE MECHANISMEN, EN VERMIJD BRUUSKE OF GEVAARLIJKE MANOEUVRES. SCHAKEL DE MECHANISMEN ONMIDDELIJK UIT NADAT MEN VAN RIJRICHTING HEEFT VERANDERD. WANNEER MEN INHAALT OF MEN WORDT INGEHAALD DOOR ANDERE VOERTUIGEN, MOET MEN ZEER VOORZICHTIG ZIJN. BIJ REGEN WORDT HET ZICHT VERMINDERD DOOR HET

OPSTUIVEN VAN WATER, DAT WORDT VEROORZAAKT DOOR GROTE VOERTUIGEN; DOOR DE LUCHTVERPLAATSING KAN MEN DE CONTROLE OVER HET VOERTUIG VERLIEZEN.

Difficult start up (02_11)

START-UP WITH FLOODED ENGINE

The engine may get flooded if the start-up procedure is not properly carried out or in case of excess of fuel in intake pipes and the carburettor.

To clean a flooded engine:

- Press the starter button «7» for a few seconds (running the engine with no gear engaged) with the throttle grip completely twisted.

COLD START

If the ambient temperature is low (near or below 0°C), there may be problems with the first start-up.

In this case:

- Press the starter button «7» for five seconds and at the same time gradually turn the throttle grip.

If the engine starts.

Moeilijke start (02_11)

STARTEN MET VERZOPEN MOTOR

Wanneer men de startprocedure niet correct uitvoert, of wanneer er een excessieve hoeveelheid brandstof aanwezig is in de aanzuigleiding en in de carburator, zou de motor kunnen verzuipen.

Om een verzopen motor te reinigen, handelt men als volgt:

- Druk op de startknop «7» voor enkele seconden (door de motor leeg te doen draaien), met het gashandvat volledig gedraaid.

KOUDE START

Wanneer de omgevingstemperatuur laag is (dichtbij of onder het vriespunt), zou de eerste start moeilijk kunnen verlopen.

In dit geval handelt men als volgt:

- Druk voor vijf seconden op de startknop «7» en draai tegelijkertijd gematigd aan het gashandvat.

Wanneer de motor niet start.

- Release the throttle grip.
- If idle speed is not stable, twist the throttle grip slightly and frequently.

If the engine does not start.

- Wait a few seconds and carry out the COLD START procedure again.
- If necessary, remove the spark plug and make sure it is not wet.
- Clean and dry the spark plug if wet.

Before refitting:

NOTE

PLACE A CLEAN CLOTH ON THE CYLINDER NEXT TO THE SPARK PLUG SEAT TO PROTECT IT FROM POSSIBLE OIL SPLASHES.

- Laat het gashandvat los.
- Wanneer het regime van het minimum toerental instabiel blijkt, handelt men op het gashandvat met kleine en veelvuldige rotaties.

Wanneer de motor niet start.

- Wacht enkele seconden en voer de procedure van de KOUDE START opnieuw uit.
- Verwijder eventueel de bougie, en controleer of ze niet vochtig is.
- Wanneer de bougie vochtig is, moet ze gereinigd en gedroogd worden.

Vooraleer men ze hermonteert, handelt men als volgt:

N.B.

PLAATS EEN REIN DOEK OP DE CYLINDER, NABIJ DE ZIT VAN DE BOUGIE, TER BESCHERMING TEGEN EVENTUELE OLIESPATTEN.



02_11

Press the starter button «7» and make the starter motor turn for about five seconds, without accelerating.

STARTING AFTER PROLONGED INACTIVITY

- If the vehicle has been inactive for a long time, starting may be delayed as the fuel supply circuit may be partially empty.

In this case:

- Press the starter motor «7» for about ten seconds.

Druk op de startknop «7» en laat de startmotor draaien voor ongeveer vijf seconden, zonder gas te geven.

START NA EEN LANGE INACTIVITEIT

- Wanneer het voertuig voor lange tijd niet werd gebruikt, is het mogelijk dat de start niet klaar is, omdat het voedingscircuit van de brandstof gedeeltelijk leeg zou kunnen zijn.

In dit geval handelt men als volgt:

- Druk op de startknop «7» voor ongeveer tien seconden.

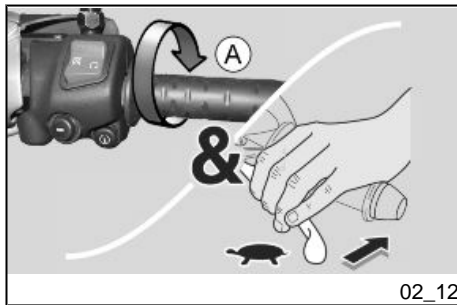

02_12

Stopping the engine (02_12)**CAUTION**

WHENEVER POSSIBLE, AVOID ROUGH BRAKING, SUDDEN DECELERATION AND BRAKING IN EXCESS.

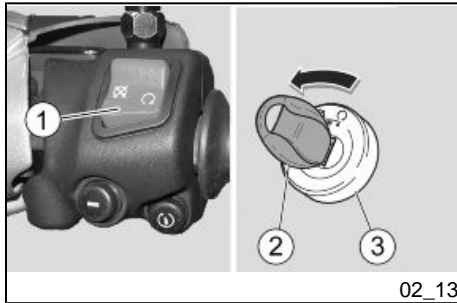

- Release the handle grip (**Pos. A**) and gradually operate the brakes to stop the vehicle.
- While at a temporary halt, keep at least one brake operated. .

Het stilleggen van de motor (02_12)**LET OP**

VERMIJDT INDIEN MOGELIJK OM BRUUSK TE STOPPEN, ONVERWACHTS TE VERTRAGEN EN HARD TE REMMEN.

- Laat het gashandvat los (**pos. A**) en activeer geleidelijk aan de remmen om de beweging van het voertuig te stoppen.
- Tijdens een momentele pauze houdt men minstens één rem ingetrokken.

PARKING**CAUTION**

PARK ON SAFE AND LEVEL GROUND TO PREVENT THE VEHICLE FROM FALLING.

DO NOT LEAN THE VEHICLE ON A WALL OR LAY ON THE GROUND.

MAKE SURE THE VEHICLE AND SPECIALLY ITS HOT PARTS DO NOT

PARKEREN**LET OP**

PARKEER HET VOERTUIG OP EEN VASTE EN VLAkke ONDERGROND, ZODAT HET NIET VALT.

LAAT HET VOERTUIG NIET STEUNEN TEGEN MUREN, EN LEG HET NIET OP DE GROND.

POSE ANY RISK TO PEOPLE OR CHILDREN. DO NOT LEAVE YOUR VEHICLE UNATTENDED WITH THE ENGINE ON OR THE KEY IN THE IGNITION SWITCH.

DO NOT SEAT ON THE VEHICLE WHEN THE STAND IS LOWERED.

- Stop the vehicle.
- Set the engine stop switch «1» to «OFF».

CAUTION



WITH ENGINE OFF AND THE IGNITION SWITCH SET TO «ON» THE BATTERY MAY GET DISCHARGED.

- Turn the key «2» and set the engine stop switch «3» to «OFF».
- Rest the vehicle on its stand.

CAUTION

DO NOT LEAVE THE KEY INSERTED IN THE IGNITION SWITCH.

CONTROLEER OF HET VOERTUIG, EN VOORAL DE GLOEIEND HETE DELEN ERVAN, NIET GEVAARLIJK ZIJN VOOR PERSONEN EN KINDEREN. LAAT HET VOERTUIG NIET ONBEWAAKT ACHTER MET DE MOTOR AAN, OF MET DE SLEUTEL IN DE ONTSTEKINGSSCHAKELAAR.

GA NIET OP HET VOERTUIG ZITTEN WANNEER DE STANDAARD UITGEKLOPT IS.

- Stop het voertuig.
- Plaats de schakelaar voor het stilleggen van de motor «1» op «OFF».

LET OP



MET DE MOTOR UIT EN DE ONTSTEKINGSSCHAKELAAR IN POSITIE «ON», KAN DE ACCU ONTLADEN.

- Draai de sleutel «2» en plaats de ontstekingschakelaar «3» op «OFF».
- Plaats het voertuig op de standaard.

LET OP

LAAT DE SLEUTEL NIET IN DE ONTSTEKINGSSCHAKELAAR.

NOTE

WITH THE ENGINE OFF, IT IS NOT NECESSARY TO CLOSE THE FUEL VALVE, FOR IT HAS AN AUTOMATIC SEALING SYSTEM.

- Lock the steering and take out the key «2».

Catalytic silencer**CAUTION**

DO NOT TAMPER THE NOISE CONTROL SYSTEM.

Vehicle owners are warned that the law may prohibit the following:

- the removal of any device or element belonging to a new vehicle or any other action by anyone leading to render it non-operating, if not for maintenance, repair or replacement reasons, in order to control noise emission before the sale or de-

N.B.

WANNEER DE MOTOR STILLIGT, IS HET NIET NODIG OM HET BRANDSTOFKRAANTJE TE SLUITEN, OMDAT HET VOORZIEN IS VAN EEN AUTOMATISCH DICHTINGSSYSTEEM.

- Blokkeer de stuurinrichting en verwijder de sleutel «2».

Katalysator**LET OP**

HET IS VERBODEN OM TE KNOEIEN AAN HET CONTROLESYSTEEM VAN HET LAWAAL.

Men waarschuwt de eigenaar van het voertuig dat de wet het volgende kan verbieden:

- de verwijdering en elke handeling om eender welk samenstellend element in een nieuw voertuig niet-operationeel te maken, door eender wie, behalve voor het onderhoud, de herstelling of de vervanging, om de lawaai-emissie te contro-

livery of the vehicle to the ultimate buyer or while it is used; and

- using the vehicle after that device or part has been removed or made non-operating.

Check the muffler/exhaust silencer and the silencer pipes, make sure there are no signs of rust or holes and that the exhaust system works properly. If exhaust noise increases, take your vehicle at once to an **Official Aprilia Dealer**.

leren vóór de verkoop of levering van het voertuig aan de koper of wanneer het gebruikt wordt; en

- het gebruik van het voertuig nadat dit mechanisme of samenstellend element werd verwijderd of niet-operationeel werd gemaakt.

Controleer de uitlaat/knaldemper van de uitlaat en de buizen van de knaldemper, en controleer of er geen roest of boringen zijn en of het uitlaatsysteem correct werkt. Wanneer het lawaai van het uitlaatsysteem verhoogt, contacteert men onmiddellijk een **Officiële Aprilia Dealer**.

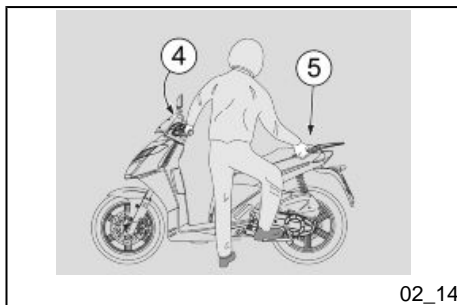

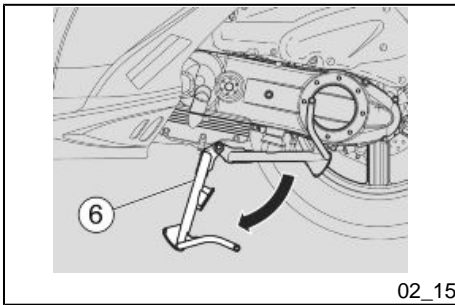

Stand (02_15)

RESTING THE VEHICLE ON ITS STAND

CENTRE STAND

- Hold the left handgrip «4» and the passenger handgrip «5».
- Push the stand lever «6».

CAUTION

MAKE SURE THE VEHICLE IS STABLE.

Suggestions to prevent theft

NEVER leave the ignition key in the lock and always use the steering lock.

Standaard (02_15)

PLAATSING VAN HET VOERTUIG OP DE STANDAARD

CENTRALE STANDAARD

- Grijp het linker handvat «4» en de handgreep van de passagier «5» vast.
- Duw op de hendel van de standaard «6».

LET OP

CONTROLEER DE STABILITEIT VAN HET VOERTUIG.

Tips tegen diefstal

Laat de ontstekings sleutel NOOIT achter op het voertuig, en gebruik steeds het stuurslot.

Park the scooter in a safe place such as a garage or a place with guards.

Whenever possible, use the aprilia "Body-Guard" armoured cable or an additional antitheft device.

Make sure all vehicle documents are in order and the road tax paid.

Write down your personal details and telephone number on this page to help identifying the owner in case of vehicle retrieval after a theft.

LAST NAME:

NAME:

ADDRESS:

TELEPHONE No:

IMPORTANT: In many cases, stolen vehicles can be identified through data indicated in the use and maintenance booklet.

Parkeer het voertuig op een veilige plaats, indien mogelijk in een garage of een bewaakte plaats.

Gebruik wanneer mogelijk de speciale gepantserde kabel "Body-Guard" van aprilia, of een extra antidiefstalmechanisme.

Controleer of de documenten en de verkeersbelasting in orde zijn.

Schrijf uw gegevens en telefoonnummer op deze pagina, om de identificatie van de eigenaar te vergemakkelijken in geval van het terugvinden van het voertuig na diefstal.

NAAM:

VOORNAAM:

ADRES:

TELEFOONNUMMER:

BELANGRIJK: In veel gevallen worden gestolen voertuigen geïdentificeerd door middel van de gegevens in het gebruiksen onderhoudsboekje.

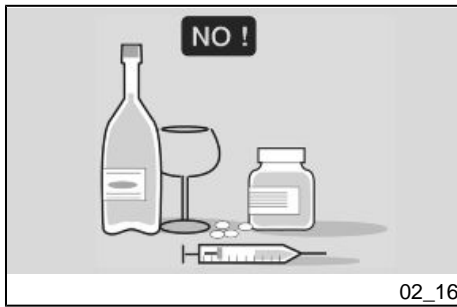

02_16

Safe driving (02_16, 02_17, 02_18, 02_19, 02_20, 02_21, 02_22, 02_23, 02_24, 02_25, 02_26, 02_27)

MAIN SAFETY RULES

To ride the motorcycle it is necessary to comply with all legal requirements (driving license, minimum driving age, psychophysical performance, insurance, taxes and fees, registration, license plate, etc.).

You should practise using the motorcycle in traffic-free areas and/or private property until you have become thoroughly acquainted with the vehicle.

Driving under the influence of medication, alcohol and narcotic drugs or psychotropic substances dramatically increases the risk of accidents.

Do not ride your motorcycle if you feel tired or drowsy and always keep safe psychophysical riding conditions.

The main cause of motorcycle accidents is users' inexperience.

NEVER lend the vehicle to beginners and always make sure that the rider complies with all necessary requirements for a safe riding.

Strictly obey all national and local traffic signs and rules.

Avoid any abrupt and dangerous swerves for your own as well as others'

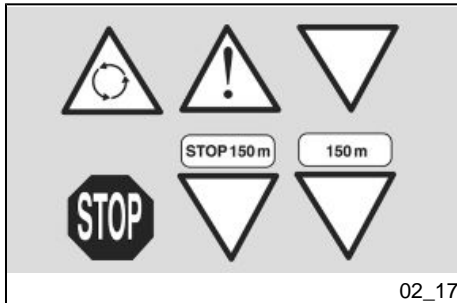

02_17

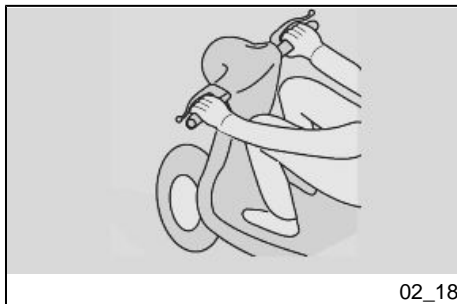

02_18

Het veilig rijden (02_16, 02_17, 02_18, 02_19, 02_20, 02_21, 02_22, 02_23, 02_24, 02_25, 02_26, 02_27)

FUNDAMENTELE VEILIGHEIDSRREGELS

Om met het voertuig te rijden moet men beschikken over alle door de wet voorziene vereisten (rijbewijs, minimum leeftijd, psychofysische geschiktheid, verzekering, overheidsbelasting, registratie, nummerplaat, enz.).

Men raadt aan om het voertuig gewoon te raken in zones met weinig verkeer en/of in private eigendommen.

Rijden onder invloed van medicijnen, alcohol, verdovende of psychotrope middelen verhoogt aanzienlijk het risico op ongevallen.

Men moet er zeker van zijn dat de psychofysische condities geschikt zijn voor het rijden, met vooral aandacht voor fysieke moeheid of slaperigheid.

De meeste ongevallen zijn te wijten aan het gebrek aan ervaring van de bestuurder.

Leen het voertuig NOOIT aan beginners, en controleer in elk geval of de bestuurder in het bezit is van alle vereisten voor het rijden.

safety (for example: rearing up on the back wheel, riding over the speed limit, etc.). Besides, always assess and bear in mind the road surface conditions, visibility, etc.

Do not knock obstacles that can damage the motorcycle or cause loss of control.

Do not ride on the course of the vehicle in front just to improve your own speed.

CAUTION



ALWAYS RIDE WITH BOTH HANDS ON THE HANDLEBAR AND FEET ON THE FOOTRESTS (OR THE RIDER'S FOOTRESTS) IN THE ADEQUATE RIDING POSITION.

Respecteer nauwkeurig de bewegwijzering en het normenstelsel in verband met het nationale en plaatselijk verkeer.

Vermijd bruuske en gevaarlijke manoeuvres voor zichzelf en voor anderen (voorbeeld: het steigeren, het niet naleven van de snelheidslimieten, enz.), bovendien moet men steeds rekening houden met de condities van het wegdek, de zichtbaarheid, enz.

Stoot niet tegen obstakels die schade aan het voertuig of controleverlies over het voertuig kunnen veroorzaken.

Blijf niet achter voertuigen rijden om de eigen snelheid te verhogen.

LET OP



RIJ STEEDS MET BEIDE HANDEN OP HET STUUR EN DE VOETEN OP HET VOETENVLAK (OF OP DE VOETENSTEUNEN VAN DE BESTUURDER), EN BEHOU EEN CORRECTE RIJPOSITIE.

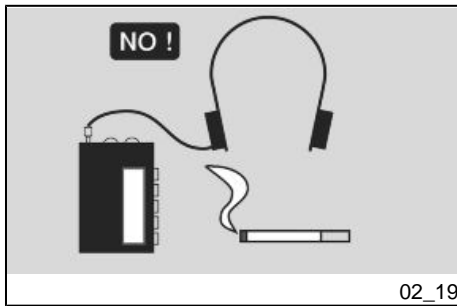

Never stand on your feet or stretch yourself while riding.

The rider should always be attentive, never get distracted or influenced by people, things or actions (never smoke, eat, drink, read, etc.) while riding.

Always use fuel and lubricants specific for the vehicle, of the type recommended in the "LUBRICANTS TABLE". Check fuel, oil and coolant frequently for correct level.

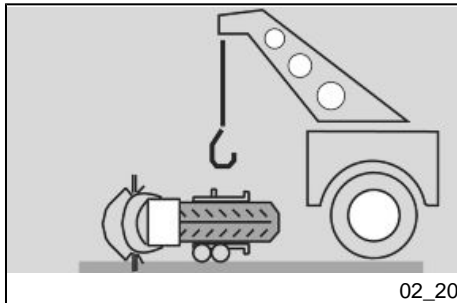

In case of an accident or after the vehicle has fallen down or suffered a sudden bump, make sure the control levers, piping, cables, brake circuit and main parts of the vehicle have not been damaged.

If necessary, take the vehicle to an Official aprilia Dealer to check especially the frame, handlebar, suspensions, safety components and any device the user cannot assess without the aid of a specialist.

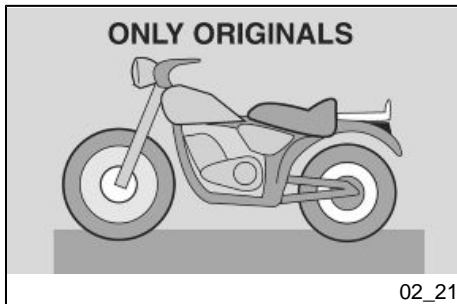

Report any malfunction to the engineers and/or mechanics in order to facilitate their work.

Never ride the vehicle if the damage jeopardises safety.

Do not modify the position, angle or colour of: license plate, turn indicators, lighting devices and horn.

Any changes to the vehicle will void the warranty.

Vermijdt absoluut om recht te staan op het voertuig en om zich uit te rekken tijdens het rijden.

De bestuurder mag niet afgeleid zijn, zich niet laten afleiden of niet laten beïnvloeden door personen, voorwerpen, acties (niet eten, roken, drinken, lezen, enz.) wanneer hij met het voertuig rijdt.

Gebruik de brandstof en specifieke smeermiddelen voor het voertuig, van het type dat men vindt in de "TABEL VAN DE SMEERMIDDELEN", controleer herhaaldelijk of de voorgeschreven peilen van brandstof, olie en koelvloeistoffen correct zijn.

Wanneer het voertuig een ongeval heeft gehad, gevallen is of er werd tegen gestoten, controleert men of de commandohendels, de buizen, de kabels, de reminstallatie en de fundamentele delen niet zijn beschadigd.

Laat het voertuig eventueel controleren bij een Officiële aprilia Dealer, door vooral aandacht te schenken voor het frame, het stuur, de ophangingen, de veiligheidsonderdelen en mechanismen waarvoor de gebruiker niet in staat is om hun integriteit vast te stellen.

Meldt eender welke slechte werking om de ingreep van techniciers en/of mechanici te bevorderen.

Rij absoluut niet met het voertuig wanneer de aangebrachte schade de veiligheid schaadt.

Any change introduced to the vehicle and the removal of original parts may jeopardise the vehicle performance and therefore reduce safety or even render the vehicle inappropriate for legal riding.

Comply with all national and local laws and regulations on vehicle equipment.

In particular do not introduce technical changes leading to improve performance and under no circumstances alter the original specifications of the vehicle.

Never race with vehicles.

Never ride off-road.

Wijzig absoluut niet de positie, de helling of de kleur van: de nummerplaat, de richtingaanwijzers, de verlichtingsmechanismen en de akoestische melders.

Wanneer men wijzigingen uitvoert aan het voertuig, vervalt de garantie.

Elke eventuele aan het voertuig aangebrachte wijziging en de verwijdering van originele stukken, kan de prestaties van het voertuig schaden, en dus het veiligheidsniveau schaden en het voertuig zelfs illegaal maken.

Men raadt aan om zich steeds te houden aan alle wetsvoorschriften en nationale en plaatselijke reglementen in verband met de uitrusting van het voertuig.

Men moet vooral vermijden om technische wijzigingen aan te brengen voor het verhogen van de prestaties, of die alleszins de originele kenmerken van het voertuig wijzigen.

Vermijdt absoluut om wedstrijden te houden met de voertuigen.

Vermijdt om te crossen.

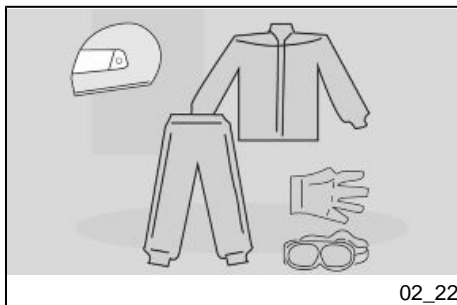

02_22

CLOTHING

Before riding off, remember to put on the helmet and fasten it correctly. Make sure it is a homologated model, that it is undamaged, of the right size and that the visor is clean.

Wear appropriate protective clothes, preferably light-coloured and/or in reflective material. In this way you will be easily visible to other drivers, thus reducing the risk of being hit, and you will be better protected in case of falling.

Always wear tight-fitting clothes without open cuffs; avoid hanging strings, belts or ties; these or any other objects should not interfere with a safe riding when getting entangled with the riding elements or due to a special movement.

Never carry in your pockets objects that can be potentially dangerous in case of fall, like: pointed objects such as keys, pens, glass containers, etc. (the same rule applies to passengers).

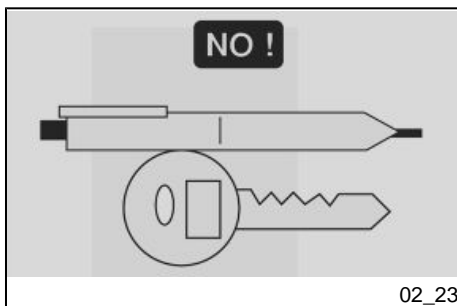

02_23

KLEDING

Vooraleer men gaat rijden denkt men eraan om steeds en correct de helm op te zetten en vast te maken. Controleer of hij gehomologeerd en integer is, of de maat juist is en of het visier rein is.

Draag beschermende kleding, indien mogelijk met een lichte en/of reflecterende kleur. Op deze manier is men goed zichtbaar voor andere weggebruikers en vermindert men aanzienlijk het risico op aanrijdingen, en is men beter beschermd wanneer men valt.

De kleding moet goed aansluiten en de uiteinden moeten gesloten zijn; koorden, ceinturen en dassen mogen niet bengelen; vermijdt dat deze of andere voorwerpen interfereren met het rijden, doordat ze verstrengd raken met bewegende onderdelen of ander delen.

Hou geen voorwerpen bij zich, die mogelijk gevaarlijk zijn wanneer men valt, bijvoorbeeld: puntige voorwerpen zoals sleutels, pennen, glazen voorwerpen, enz. (dit advies geldt eveneens voor de passagier).

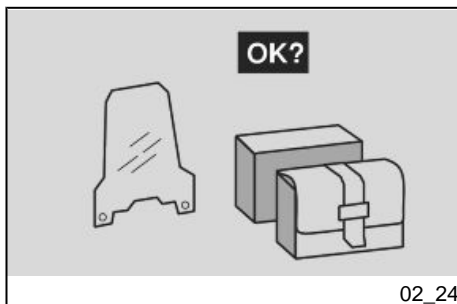

02_24

ACCESSORIES

User is personally responsible for the installation and use of the accessories.

While assembling accessories, make sure that they do not cover the sound or light alarm devices or affect their correct functioning, do not limit the suspension travel or the steering angle, do not obstruct control actuation or reduce the ground clearance and inclination angle at corners.

Do not use accessories that hinder access to the controls as they may increase the reaction time in case of an emergency.

Fairings and large windshields fitted to the vehicle may cause aerodynamic forces that affect the vehicle stability while riding, mainly at high speeds.

Make sure the accessory is firm and secured to the vehicle and that it does not pose any risks while riding the vehicle.

Do not add or modify electrical equipment that exceed the vehicle capacity as this may result in a sudden stop or a dangerous lack of power required to keep the sound and light alarm devices operative.

aprilia advises using original accessories (**aprilia** genuine accessories).

ACCESSOIRES

De gebruiker is verantwoordelijk voor de keuze van de installatie en het gebruik van de accessoires.

Men raadt aan tijdens de montage, dat het accessoire de mechanismen van het akoestisch en visief melden niet bedekt en dus de functionaliteit ervan schaadt, de werking van de ophangingen en de hoek van sturing niet beperkt, de activering van de commando's niet hindert, en de hoogte van de grond en de helhoek in een bocht niet vermindert.

Vermijdt het gebruik van accessoires die de toegang tot de commando's hinderen, en die dus de reactietijden bij nood kunnen verlengen.

De bekledingen en de windschermen met grote afmetingen, die gemonteerd zijn op het voertuig, kunnen aerodynamische krachten veroorzaken die de stabiliteit van het voertuig tijdens het rijden schaden, vooral bij hoge snelheden.

Controleer of het accessoire goed verankerd is op het voertuig en dat het niet gevaarlijk is tijdens het rijden.

Wijzig of voeg geen elektrische apparaten toe die het draagvermogen van het voertuig overschrijden; op deze wijze zou het voertuig onverwacht kunnen stilvallen of zou er een gevaarlijke afwezigheid van stroom kunnen zijn, die nodig is voor de

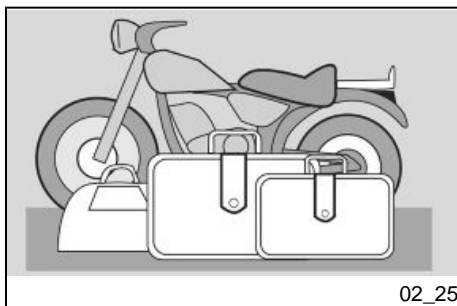

LOADING

Do not overload your vehicle. Keep packages as close as possible to the vehicle centre of gravity and distribute load evenly on both sides to minimise imbalance. Check also that the load is firm and secured to the vehicle, mainly for long trips.

Do not hang anything from your vehicle's handlebars, mudguards or forks, such as protruding, bulky, heavy and/or dangerous objects: this will slow the vehicle performance when turning and will upset the handling of your vehicle.

Do not carry packages that protrude from vehicle sides as this may hit people or objects and result in loss of control of your vehicle.

Never carry packages that are not securely fastened to the vehicle.

Do not carry packages that protrude from the luggage rack or which cover any of the sound and light alarm devices.

Never carry animals or small children on the glove-box or the luggage rack.

Never exceed the maximum weight allowed for each luggage rack.

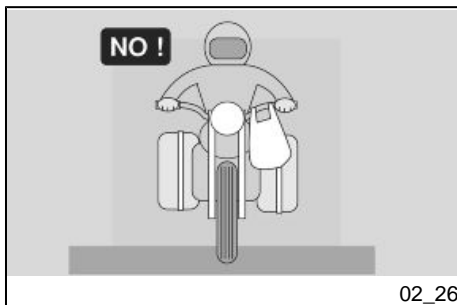

werking van de akoestische en visieve meldingsmechanismen.

aprilia raadt het gebruik aan van originele accessoires (**aprilia** genuine accessories).

BELASTING

Wees voorzichtig en matig bij het laden van bagage. Men moet de bagage zo dicht mogelijk bij het zwaartepunt van het voertuig laden en uniform verdelen op de twee kanten, om elke onbalans zo klein mogelijk te houden. Controleer bovendien of de lading goed is verankerd op het voertuig, vooral tijdens lange reizen.

Bevestig absoluut geen plaatsnemennde, volumineuze, zware en/of gevaarlijke voorwerpen aan het stuur, de spatborden en de vorken: dit kan het voertuig vertragen in bochten, en dus de handelbaarheid ervan schaden.

Plaats op de kanten van het voertuig geen plaatsnemennde bagage, omdat dit personen of obstakels zou kunnen aanstoten, en dus controleverlies over het voertuig zou kunnen veroorzaken.

Vervoer geen bagage die niet stevig is bevestigd aan het voertuig.

Vervoer geen bagage die ver uit de bagagedrager steekt, of die de akoestische en visieve verlichtingsmechanismen bedekt.

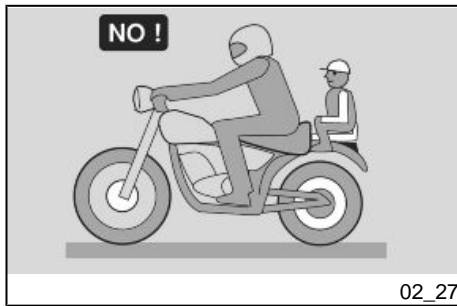

Overloading the vehicle may result in lack of stability and poor handling.

Vervoer geen dieren of kinderen op de documentenhouder of bagagedrager.

Overschrijdt de maximum limiet van het vervoerbare gewicht niet voor elke bagagedrager.

De overbelasting van het voertuig schaadt de stabiliteit en de handelbaarheid.

SPORTCITY CUBE 250-300



Chap. 03
Maintenance

Hst. 03
Onderhoud

Engine oil level

Check engine oil level frequently according to the indications in the scheduled maintenance table.

CAUTION



HANDLING OIL FOR PROLONGED PERIODS AND ON A REGULAR BASIS CAN CAUSE SERIOUS SKIN DAMAGE.

WASH YOUR HANDS CAREFULLY AFTER HANDLING OIL.

WHEN CARRYING OUT MAINTENANCE OPERATIONS, IT IS ADVISABLE TO WEAR LATEX GLOVES.

KEEP OUT OF THE REACH OF CHILDREN

DO NOT DISPOSE OF OIL INTO THE ENVIRONMENT.

CAUTION



PROCEED WITH CAUTION.

DO NOT SPILL OIL.

BE CAREFUL NOT TO DIRTY COMPONENTS, THE WORKING OR SURROUNDING AREA.

Peil van de motorolie

Controleer regelmatig het peil van de motorolie op basis van de tabel van het geprogrammeerd onderhoud.

LET OP



DE OLIE KAN ERNSTIGE SCHADE VEROORZAKEN AAN DE HUID, INDIEN LANG EN DAGELIJKS GEHANTEERD.

MEN RAADT AAN OM DE HANDEN ZORGVULDIG TE WASSEN NA HET HANTEREN VAN OLIE.

BIJ ONDERHOUDSHANDELINGEN RAADT MEN AAN OM LATEX HANDSCHOENEN TE GEBRUIKEN.

BUITEN BEREIK VAN KINDEREN HOUDEN

LOOS DE OLIE NIET IN HET MILIEU.

LET OP



WEES VOORZICHTIG BIJ HET GEBRUIK.

GIET DE OLIE NIET UIT.

DRAAG ZORG OM GEEN ENKEL ONDERDEEL, OM DE ZONE WAARIN

THOROUGHLY WASH OUT ANY OIL TRACE.

IN THE EVENT OF OIL LEAKS OR MALFUNCTIONING, TAKE YOUR VEHICLE TO AN Official aprilia Dealer.

MEN WERKT, EN OM OMLIGGENDE ZONES NIET TE BESMEUREN.

REINIG ZORGVULDIG ELK EVENTUEEL OLIESPOOR.

BIJ OLIELEKKEN OF EEN SLECHTE WERKING WENDT MEN ZICH TOT EEN Officiële aprilia Dealer.

Take your scooter to an Official **aprilia** Dealer to have oil topped-up and changed.

Voor de bijvulling en de vervanging wendt men zich tot een Officiële **aprilia** Dealer.

Engine oil level check (03_01, 03_02)

- Rest the vehicle on its centre stand.

CAUTION



PARK THE MOTORCYCLE ON SAFE AND LEVEL GROUND.

CAUTION



THE ENGINE AND THE EXHAUST SYSTEM COMPONENTS CAN GET VERY HOT AND REMAIN SO FOR

Controle van het peil van de motorolie (03_01, 03_02)

- Plaats het voertuig op de centrale standaard.

LET OP



PLAATS HET VOERTUIG OP EEN VASTE EN VLAKKE ONDERGROND.

LET OP



DE MOTOR EN DE ONDERDELEN VAN DE UITLAATINSTALLATIE WORDEN ZEER WARM EN BLIJVEN WARM

SOME TIME EVEN AFTER THE ENGINE IS TURNED OFF. WEAR INSULATING GLOVES BEFORE HANDLING THESE PARTS OR WAIT UNTIL THE ENGINE AND THE EXHAUST SYSTEM COOL DOWN.

- Stop the engine and let it cool down. This will allow the oil to settle into the crankcase and cool down.

NOTE

FAILURE TO FOLLOW THESE OPERATIONS MAY RESULT IN AN INCORRECT READING OF THE ENGINE OIL LEVEL.

- Unscrew and take out the measuring cap-dipstick «1».
- Clean the area in contact with oil with a clean cloth.
- Screw the tap-dipstick «1» fully into its tube «2».
- Remove the cap-dipstick «1» again and read the level the oil reaches on the dipstick.
- The level is correct when it is close to the **MAX** level marked on the measuring dipstick.

VOOR EEN ZEKERE PERIODE, OOK NADAT DE MOTOR WORDT UITGEZET. VOORALEER MEN DEZE ONDERDELEN HANTEERT, DRAAGT MEN ISOLERENDE HANDSCHOENEN, OF WACHT MEN TOT DE MOTOR EN DE UITLAATINSTALLATIE AFGEKOELD ZIJN.

- Leg de motor stil en laat hem afkoelen, om de drainage van de olie in de carter en de afkoeling van de olie zelf toe te staan.

N.B.

WANNEER MEN VOORAFGAANDE HANDELINGEN NIET UITVOERT, KAN HET ZIJN DAT MEN EEN FOUTE OPMETING UITVOERT VAN HET PEIL VAN DE MOTOROLIE.

- Draai de dop/meetstaaf «1» los en verwijder deze.
- Reinig het deel dat in contact staat met de olie met een rein doek.
- Draai de dop-staaf «1» volledig vast in de invoerboring «2».
- Verwijder opnieuw de dop-staaf «1» en lees het oliepeil af op de staaf:
- Het peil is correct wanneer het ongeveer het **MAX** peil bereikt,

dat wordt aangegeven op de meetstaaf.

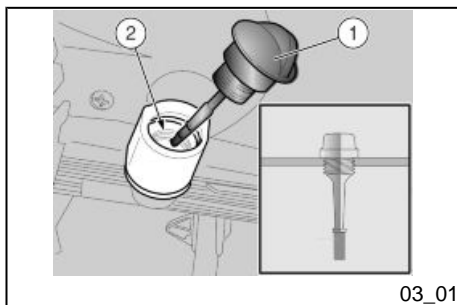

CAUTION



IN ORDER TO AVOID DAMAGING THE ENGINE, OIL LEVEL MUST NEVER EXCEED THE «MAX» MARK OR FALL BELOW THE «MIN» MARK.

LET OP



OVERSCHRIJDT DE MARKERING «MAX» NIET EN LAAT HET NIET ONDER DE MARKERING «MIN» KOMEN, OM GEEN ERNSTIGE SCHADE AAN DE MOTOR TE VEROORZAKEN.

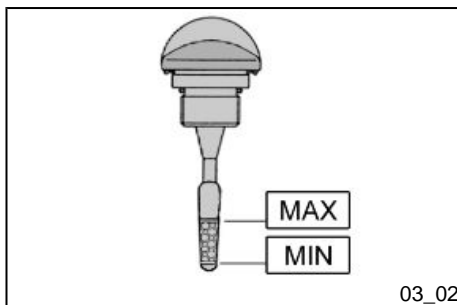

Engine oil top-up

CAUTION



TO TOP-UP THE ENGINE OIL, PLEASE CONTACT AN Official aprilia Dealer. IF

Het bijvullen van motorolie

LET OP



VOOR DE VERVANGING VAN DE MOTOROLIE WENDT MEN ZICH TOT EEN

YOU ARE ADEQUATELY TRAINED AND EXPERIENCED, REFER TO THE INSTRUCTIONS IN THE WORKSHOP BOOKLET AVAILABLE ALSO AT ANY Official aprilia Dealer.

CAUTION



DO NOT RIDE THE MOTORCYCLE WITH INSUFFICIENT LUBRICATION OR WITH CONTAMINATED OR INCORRECT LUBRICANTS AS THIS ACCELERATES THE WEAR AND TEAR OF THE MOVING PARTS AND CAN CAUSE IRRETRIEVABLE DAMAGE.

Officiële aprilia Dealer, OF INDIEN U EEN EXPERT OF GEKWALIFICEERD BENT, KUNNEN DE AANDUIDINGEN IN DE HANDLEIDING VAN DE GARAGE ALS REFERENTIE GEBRUIKT WORDEN, DIE U KAN KOPEN BIJ EEN Officiële aprilia Dealer.

LET OP



GEBRUIK HET VOERTUIG NIET MET ONVOLDOENDE SMERING OF MET VERONTREINIGDE OF ONGESCHIKTE SMEERMIDDELEN, OMDAT DE BEWEGENDE DELEN ERVAN SNELLER ZULLEN VERSLIJTEN EN DUS ERNSTIGE SCHADE KUNNEN TOEBRENGEN.

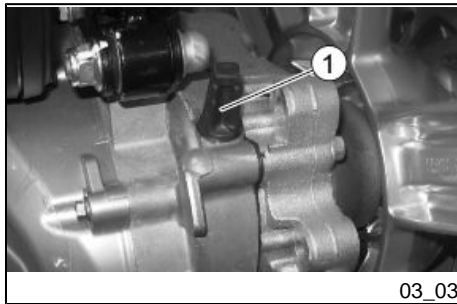

Hub oil level (03_03, 03_04)

Check that there is oil in the rear hub. To check the hub oil level, proceed as follows:

- Rest the vehicle onto its centre stand, on level ground.
- Unscrew the hub oil dipstick «1», dry it with a clean cloth and then reinsert it, screwing it tightly into place.
- Pull out the dipstick and check that the oil level is slightly over the notch indicated by the arrow.

Oliepeil van de naaf (03_03, 03_04)

Controleer of olie aanwezig is in de achternaaf. Voor de controle van het peil van de naafolie moet als volgt gehandeld worden:

- Plaats het voertuig op een vlak terrein en op de standaard.
- Draai de staaf van de naafolie «1», droog hem met een rein doek, plaats hem weer, en draai hem helemaal vast.

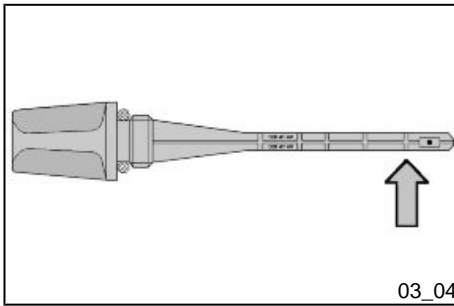

- This level is correct and it must remain constant at all times.
- Screw the dipstick back in, checking that it is locked in place.

CAUTION



HANDLING OIL FOR PROLONGED PERIODS AND ON A REGULAR BASIS CAN CAUSE SERIOUS SKIN DAMAGE.

WASH YOUR HANDS CAREFULLY AFTER HANDLING OIL.

WHEN CARRYING OUT MAINTENANCE OPERATIONS, IT IS ADVISABLE TO WEAR LATEX GLOVES.

KEEP OUT OF THE REACH OF CHILDREN

DO NOT DISPOSE OF OIL INTO THE ENVIRONMENT.

CAUTION



PROCEED WITH CAUTION.

DO NOT SPILL OIL.

BE CAREFUL NOT TO DIRTY COMPONENTS, THE WORKING OR SURROUNDING AREA.

- Verwijder de staaf, en controleer of het oliepeil de streep bereikt die aangeduid wordt door de pijl in de figuur. Dit peil is correct, en moet zo blijven.
- Draai de staaf weer vast, en controleer de correcte blokke-ring.

LET OP



DE OLIE KAN ERNSTIGE SCHADE VEROORZAKEN AAN DE HUID, INDIEN LANG EN DAGELIJKS GEHANTEERD.

MEN RAADT AAN OM DE HANDEN ZORGVULDIG TE WASSEN NA HET HANTEREN VAN OLIE.

BIJ ONDERHOUDSHANDELINGEN RAADT MEN AAN OM LATEX HANDSCHOENEN TE GEBRUIKEN.

BUITEN BEREIK VAN KINDEREN HOUDEN

LOOS DE OLIE NIET IN HET MILIEU.

LET OP



WEES VOORZICHTIG BIJ HET GEBRUIK.

GIET DE OLIE NIET UIT.

THOROUGHLY WASH OUT ANY OIL TRACE.

IN THE EVENT OF OIL LEAKS OR MALFUNCTIONING, TAKE YOUR VEHICLE TO AN Official aprilia Dealer.

DRAAG ZORG OM GEEN ENKEL ONDERDEEL, OM DE ZONE WAARIN MEN WERKT, EN OM OMLIGGENDE ZONES NIET TE BESMEUREN.

REINIG ZORGVULDIG ELK EVENTUEEL OLIESPOOR.

BIJ OLIELEKKEN OF EEN SLECHTE WERKING WENDT MEN ZICH TOT EEN Officiële aprilia Dealer.

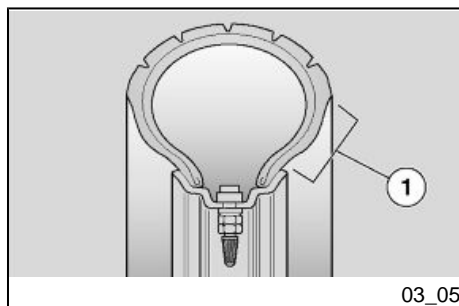

Tyres (03_05, 03_06)

This vehicle is fitted with tyres without inner tubes (Tubeless).

CAUTION



FREQUENTLY CHECK TYRE PRESSURE, WITH TYRES AT AMBIENT TEMPERATURE.

THE MEASUREMENT MAY BE INCORRECT IF TYRES ARE WARM. CHECK TYRE PRESSURE MAINLY BEFORE AND AFTER A LONG TRIP. IF TYRE PRESSURE IS TOO HIGH, THE SURFACE UNEVENNESS IS NOT CUSHIONED AND IS SENT TO THE HANDLEBAR, THUS REDUCING COMFORT, GRIP AND STABILITY SPECIALLY WHEN CORNERING.

Banden (03_05, 03_06)

Dit voertuig is voorzien van banden zonder binnenband (tubeless).

LET OP



CONTROLEER PERIODIEK DE SPANNING VAN DE BANDEN BIJ DE OMGEVINGSTEMPERAATUUR.

WANNEER DE BANDEN WARM ZIJN, IS DE METING NIET CORRECT. VOOR DE METING UIT VOORAL VÓÓR EN NA EEN LANGE REIS. WANNEER DE SPANNING TE HOOG IS, WORDT DE ONEFFENHEID VAN HET TERREIN NIET GEDEMPD, EN DUS NAAR DE STUURINRICHTING VERSTUURT, ZODAT HET RIJCOMFORT VERMINDERT EN DE WEGLIJGING IN BOCHTEN VERSLECHTERT.

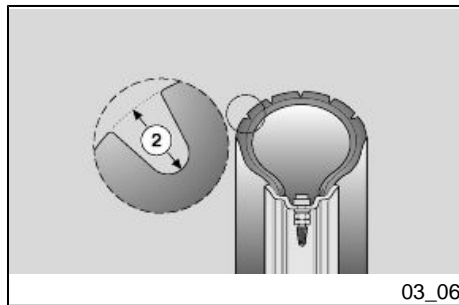

CONVERSELY, WITH INADEQUATE TYRE PRESSURE, TYRE SIDES «1» BEAR MORE STRESS AND THE TYRE CAN SLIDE ON THE RIM OR EVEN GET DETACHED RESULTING IN LOSS OF CONTROL OVER THE VEHICLE. THE TYRE MIGHT EVEN JUMP OFF THE RIM UNDER HARD BRAKING. EVENTUALLY THE VEHICLE MIGHT SKID IN A BEND. INSPECT THREAD SURFACE AND CHECK IT FOR WEAR. BADLY WORN TYRES ADVERSELY AFFECT TRACTION AND HANDLING. SOME TYRE TYPES HOMOLOGATED FOR THIS VEHICLE FEATURE WEAR INDICATORS. THERE ARE SEVERAL TYPES OF WEAR INDICATORS. CONSULT YOUR DEALER ON METHODS TO CHECK WEAR. CARRY OUT A VISUAL INSPECTION FOR TYRE CONSUMPTION. REPLACE TYRES IF WORN.

WHEN TYRES ARE OLD, THE MATERIAL MAY HARDEN AND NOT PROVIDE ADEQUATE GRIP, EVEN IF TYRES ARE STILL WITHIN THE WEAR LIMIT. REPLACE TYRES IF THIS OCCURS. REPLACE TYRES WHEN WORN OR IF THE TREAD HAS A HOLE BIGGER THAN 5 MM. BALANCE THE WHEELS AFTER A TYRE IS MENDED.. USE ONLY TYRE SIZES INDICATED BY THE MANUFACTURER. DO NOT FIT TYRES WITH INNER TUBES ON RIMS FOR TUBELESS TYRES OR VICE VERSA. CHECK THAT THE IN-

WANNEER VICEVERSA DE BANDEN-SPANNING ONVOLDOENDE IS, WERKEN DE ZIJKANTEN «1» VAN DE BANDEN MEER, EN KAN HET ZIJN DAT DE BAND OP DE VELG SLIPT OF LOSKOMT, MET ALS GEVOLG DAT MEN DE CONTROLE OVER HET VOERTUIG VERLIEST. WANNEER MEN BRUUSK REMT KUNNEN DE BANDEN UIT DE VELGEN KOMEN. IN BOCHTEN KAN HET VOERTUIG GAAN SLIPPEN. CONTROLEER DE STAAT VAN HET RIJOPPERVLAK EN DE SLIJTAGE, OMDAT SLECHTE BANDENCONDITIES DE WEGLIJGING EN DE MANOEUVREERBAARHEID VAN HET VOERTUIG KUNNEN SCHADEN. ENKELE BANDENTYPES, DIE GEHOMOLOGEERD ZIJN VOOR DIT VOERTUIG, HEBBEN EEN SLIJTAGE-INDICATOR. ER BESTAAN VERSCHILLENDE TYPES VAN SLIJTAGE-INDICATORS. VOOR INFORMATIE IN VERBAND MET DE CONTROLE VAN DE SLIJTAGE, WENDT MEN ZICH TOT DE VERKOPER. CONTROLEER VISIEF DE SLIJTAGE VAN DE BANDEN, EN VERVANG ZE INDIEN ZE VERSLETEN ZIJN.

WANNEER DE BANDEN OUD ZIJN, EN OOKAL ZIJN ZE NIET VERSLETEN, KUNNEN ZE VERHARDEN EN DUS DE WEGLIJGING SCHADEN. IN DIT GEVAL VERVANGT MEN DE BANDEN VERVANG DE BANDEN WANNEER ZE VERSLETEN ZIJN, OF WANNEER ER

FLATION VALVES HAVE THEIR CAPS FITTED IN ORDER TO AVOID UNEXPECTED FLAT TYRES.

REPLACEMENT, REPAIR, MAINTENANCE AND BALANCING OPERATIONS ARE HIGHLY IMPORTANT AND SO THEY SHOULD BE CARRIED OUT USING THE SPECIFIC TOOLS AND WITH THE ADEQUATE KNOWLEDGE. HAVE YOUR TYRES AND WHEELS SERVICED AT AN Official aprilia Dealer, OR A SPECIALISED TYRE WORKSHOP. NEW TYRES CAN BE COVERED BY A SLIPPERY COAT: RIDE WITH CAUTION DURING THE FIRST KILOMETRES. DO NOT APPLY UNSUITABLE LIQUIDS ON TYRES.

EEN EVENTUEEL GAT IS IN DE ZONE VAN HET RIJVLAK DAT GROTER IS DAN 5 MM. NADAT MEN DE BAND HEEFT LATEN HERSTELLEN, LAAT MEN DE WIELEN BALANCEREN. GEBRUIK UITSLUITEND DE MAAT VAN BANDEN DIE WORDT AANGEDUID DOOR HET HUIS. PLAATS GEEN BANDEN VAN HET TYPE MET BINNENBAND OP VELGEN VOOR TUBELESS BANDEN, EN VICEVERSA. CONTROLEER OF DE KLEPPEN VOOR HET OPBLAZEN STEEDS HUN DOPJES HEBBEN, OM HET PLOTSELING LEEGLOPEN VAN DE BANDEN TE VERMIJDEN.

DE HANDELINGEN VAN HET VERVANGEN, HERSTELLEN, ONDERHOUD EN BALANCEREN ZIJN ZEER BELANGRIJK, EN MOETEN DUS UITGEVOERD WORDEN MET GESCHIKTE GEREEDSCHAPPEN EN MET DE NODIGE ERVARING. VOOR DEZE REDEN WORDT AANGERADEN OM ZICH TE WENDEN TOT EEN Officiële aprilia Dealer OF EEN BANDENSPECIALIST VOOR HET UITVOEREN VAN DE VORIGE HANDELINGEN. WANNEER DE BANDEN NIEUW ZIJN, KUNNEN ZE BEDEKT ZIJN MET EEN GLADDE LAAG: DE EERSTE KILOMETERS MOET MEN VOORZICHTIG RIJDEN. SMEER DE BANDEN NIET IN MET ONGESCHIKTE VLOEISTOFFEN.

TREAD DEPTH MINIMUM THRESHOLD «2»

Front:	2 mm
Rear	2 mm

MINIMUM DIEPTELIMIET VAN HET RIJVLAK «2»

Vooraan:	2 mm
Achteraan	2 mm

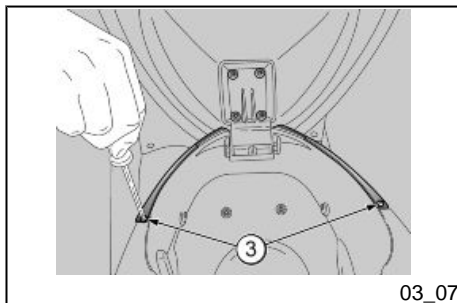
**Spark plug dismantlement
(03_07, 03_08, 03_09, 03_10)**

Check the spark plug following the instructions on the scheduled maintenance table and according to the engine capacity. Remove the spark plug regularly, clean off carbon scales, and replace spark plug if necessary.

To reach the spark plug:

- Lift the saddle.
- Undo and remove the screws «3».
- Undo and remove the screws «4».

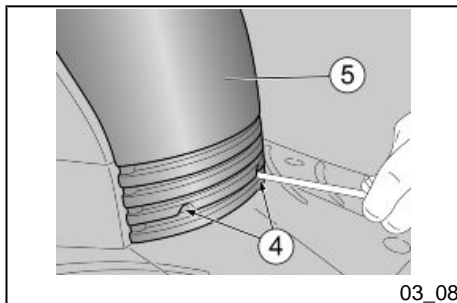
**Demonteren van de bougie
(03_07, 03_08, 03_09, 03_10)**

Controleer de bougie op basis van de tabel van het geprogrammeerd onderhoud, naargelang de cilinderinhoud. Demonteer periodiek de bougie, reinig ze van koolstofafzettingen, en vervang ze indien nodig.

Om de bougie te bereiken, handelt men als volgt:

- Hef het zadel op.
- Draai de bouten «3» op en verwijder ze.
- Draai de bouten «4» los en verwijder ze.

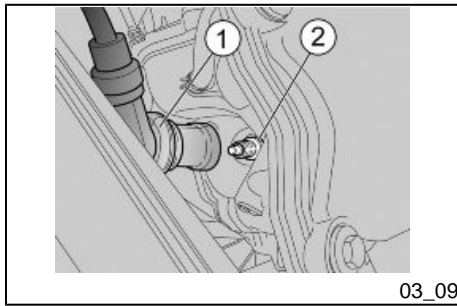

CAUTION



PROCEED WITH CAUTION.

DO NOT DAMAGE THE TABS AND/OR THEIR CORRESPONDING SLOTS.

HANDLE PLASTIC AND PAINTED COMPONENTS WITH CARE, DO NOT SCRATCH OR SPOIL THEM.

LET OP



WEES VOORZICHTIG BIJ HET GEBRUIK.

BESCHADIG DE LIPJES EN/OF DE RELATIEVE KLEMVERBINDINGSZITTEN NIET.

HANTEER VOORZICHTIG DE PLASTIC ONDERDELEN EN DE GELAKTE DELEN, EN KRAS OF BESCHADIG ZE NIET.

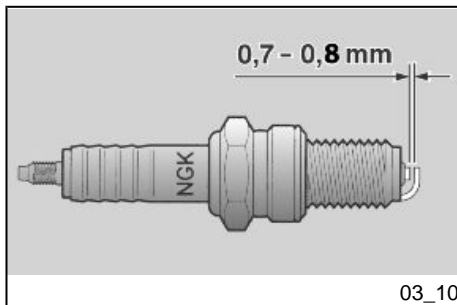

- Pull and slide off the front inspection cover «5».

NOTE



UPON REFITTING, INSERT THE FITTING TABS CORRECTLY IN THEIR SLOTS.

For removal and cleaning:

CAUTION



BEFORE CARRYING OUT THE FOLLOWING OPERATIONS AND IN ORDER TO AVOID BURNS, LEAVE ENGINE AND SILENCER TO COOL OFF TO AMBIENT TEMPERATURE.

- Remove the tube «1» of the spark plug «2».
- Clean off any trace of dirt from the spark plug base. Then unscrew it using the spanner supplied in the tool kit and remove it from its fitting, being careful not

- Verwijder het inspectiedeksel «5» langs voor.

N.B.



BIJ DE HERMONTAGE PLAATST MEN HET KLEMLIPJE CORRECT IN DE SPECIALE ZITTEN.

Voor de verwijdering en de reiniging handelt men als volgt:

LET OP



VOORALEER MEN DE VOLGENDE HANDELINGEN UITVOERT, LAAT MEN DE MOTOR EN DE UITLAAT AFKOELEN TOT DEZE DE OMGEVINGSTEMPERATUUR HEBBEN BEREIKT, OM MOGELIJKE BRANDWONDEN TE VERMIJDEN.

- Verwijder de pipet «1» van de bougie «2».
- Verwijder alle vuilresten van de basis van de bougie, draai ze daarna los met de in de gereedschapskit bijgevoegde sleutel en verwijder ze uit haar zit, door te zorgen dat er geen stof of an-

to let dust or any other substance into the cylinder.

- Check that the spark plug electrode and centre porcelain are free of carbon deposits or signs of corrosion. If necessary, clean using suitable spark plug cleaners, a wire and/or metal brush.
- Blow with a strong air blast to avoid removed dirt getting into the engine. Replace the spark plug if there are cracks on the spark plug insulating material, corroded electrodes or several deposits.
- Check the electrode gap with a thickness gauge. This gap should be **0.7 - 0.8 mm**; adjust it if necessary by carefully bending the earth electrode.
- Make sure the washer is in good conditions. Once the washer is fitted, manually screw the spark plug to avoid damaging the thread.
- Tighten using the spanner supplied in the tool kit, make the spark plug complete 1/2 a turn to press the washer.

CAUTION

TIGHTEN THE SPARK PLUG CORRECTLY. OTHERWISE, THE ENGINE MAY OVERHEAT AND GET IRRETRIEVABLE DAMAGED.

USE ONLY THE RECOMMENDED TYPE OF SPARK PLUG, OTHERWISE,

dere stoffen binnenin de cilinder terecht komt.

- Controleer of de elektrode en het centrale porcelain van de bougie geen koolstofafzettingen of corrosietekens heeft, en reinig eventueel met speciale reinigingsmiddelen voor bougies, met een ijzerdraad en/of met een metalen borsteltje.
- Blaas goed uit met een luchtstraal, om te vermijden dat de verwijderde resten in de motor terecht komen. Wanneer de bougie scheuren op de isolering, verroeste elektroden of excessieve afzettingen vertoont, moet ze worden vervangen.
- Controleer de afstand tussen de elektroden met een diktemeter. Deze moet **0,7 - 0,8 mm** bedragen; regel de afstand eventueel, door voorzichtig de massaelektrode te buigen.
- Controleer of de rondel zich in goede condities bevindt. Met gemonteerde rondel, draait men de bougie manueel vast om te vermijden dat de schroefdraad wordt beschadigd.
- Sluit de bougie met behulp van de in de gereedschapskit bijgevoegde sleutel, door ze een 1/2 draai vast te draaien om de rondel vast te drukken.

THE ENGINE DURATION AND PERFORMANCE COULD BE COMPROMISED.

Characteristic

Spark plug

CHAMPION RG4 - PHP

Spark plug electrode gap

0.7 - 0.8 mm

Locking torques (N*m)

Spark plug tightening torque

18 Nm (1.8 kgm)

- Refit the spark plug tube «1» securely, so that it will not get detached when exposed to engine vibrations.
- Refit the central inspection cover «5».

LET OP

DE BOUGIE MOET GOED WORDEN VASTGEDRAAID, OMDAT ANDERS DE MOTOR KAN OVERVERHITTEN, EN DUS ERNSTIG WORDT BESCHADIGD.

GEBUIK ENKEL BOUGIES VAN HET AANBEVOLEN TYPE, ANDERS Zouden de prestaties en de duur van de motor geschaad kunnen worden.

Technische kenmerken

BOUGIE

CHAMPION RG4 - PHP

Afstand van de elektroden van de bougie

0,7 - 0,8 mm

Aandraaikoppels (N*m)

Sluitkoppel van de bougie

18 Nm (1,8 Kgm)

- Plaats correct de pipet van de bougie «1», zodat ze niet losraakt door de vibraties van de motor.
- Hermonteer het centrale inspectiedeksel «5».

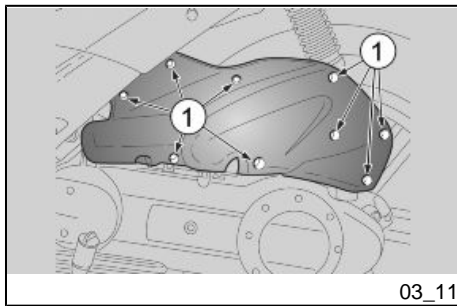

03_11

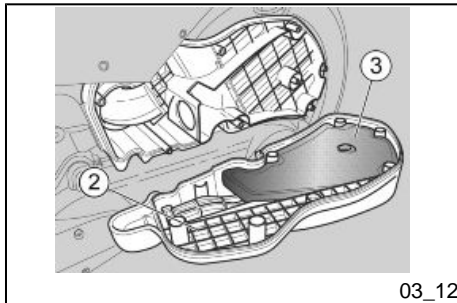

03_12

Removing the air filter (03_11, 03_12)

Clean the air filter and check it is in good conditions following the instructions in the scheduled maintenance table and according to the engine capacity. This will depend on use conditions.

If the vehicle is used in dusty or wet roads, cleaning operations should be carried out more frequently.

Remove the filtering element from the vehicle for cleaning.

- Undo and remove the nine screws «1».
- Open the filter housing.
- Slide off the filtering element «3» from the filter housing cover «2».

Demonteren van het luchtfilter (03_11, 03_12)

De reiniging en de controle van de staat van de luchtfilter moeten uitgevoerd worden op basis van de tabel van het geprogrammeerd onderhoud, naargelang de cilinderinhoud; dit zal afhangen van de gebruiksomstandigheden.

Wanneer het voertuig wordt gebruikt op natte of stoffige wegen, moeten de handelingen van de reiniging vluuger worden uitgevoerd.

Voor de reiniging van het filterend element, moet men het van het voertuig verwijderen.

- Draai de negen bouten «1» los en verwijder ze.
- Open de filterdoos.
- Verwijder uit het deksel van de filterdoos «2» het filterend element «3».

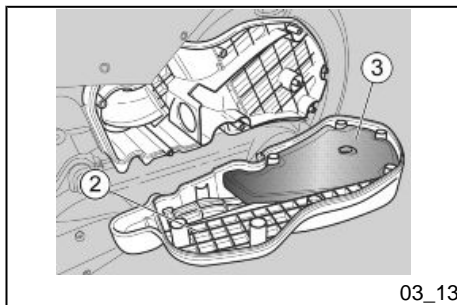

03_13

Air filter cleaning (03_13, 03_14)

CAUTION



TO AVOID RISK OF FIRE OR EXPLOSION DO NOT USE PETROL OR INFLAMMABLE SOLVENTS TO CLEAN THE FILTERING ELEMENT.

- Wash the filtering element «3» with clean non-inflammable or high-volatility solvents and let it dry it thoroughly.
- Apply filter oil over the surface.
- Check that the bottom of the bleed pipe «4» is not dirty.

NOTE

REMOVE ANY DEPOSIT THAT MAY HAVE FORMED IN THE BLEED PIPE, COMING FROM THE FILTER HOUSING. PROCEED AS FOLLOWS:

- Remove the cap «5».

Reiniging van de luchtfilter (03_13, 03_14)

LET OP



GEBRUIK GEEN BENZINE OF BRANDBARE OPLOSMIDDELEN VOOR HET WASSEN VAN HET FILTEREND ELEMENT, OM HET RISICO OP BRAND EN EXPLOSIES TE VERMIJDEN.

- Was het filterend element «3» met reine oplosmiddelen, die niet ontvlambaar zijn en die geen hoog verdampingspunt hebben, en laat het zorgvuldig drogen.
- Breng op de volledige oppervlakte olie voor filters aan.
- Controleer de aanwezigheid van onzuiverheden in het onderste deel van de ontluftingsbuis «4».

N.B.

WANNEER BINNENIN AFZETTINGEN AANWEZIG ZIJN, AFKOMSTIG VAN DE FILTERKAST, MOETEN DEZE ALS VOLGT VERWIJDERD WORDEN.

- Verwijder het dopje «5».

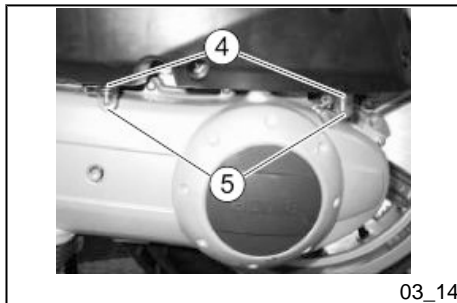

03_14

- Drain off the content in a bowl; then, send it to a recycling bank.

- Laat de inhoud in een recipiënt stromen; overhandig het daarna aan een inzamelcentrum.

Cooling fluid level (03_15, 03_16, 03_17)

CAUTION



DO NOT USE YOUR VEHICLE IF THE COOLANT LEVEL IS BELOW THE MINIMUM LEVEL MARKED "MIN".

Check the coolant level following the instructions in the scheduled maintenance table and according to the engine capacity.

CAUTION



COOLANT IS TOXIC IF INGESTED; CONTACT WITH YOUR EYES OR SKIN MAY CAUSE IRRITATION. IF THE FLUID GETS IN CONTACT WITH THE EYES OR SKIN, RINSE REPEATEDLY WITH PLENTY OF WATER AND SEEK MEDICAL ADVICE. IF SWALLOWED, INDUCE VOMITING, RINSE MOUTH

Peil van de koelvloeistof (03_15, 03_16, 03_17)

LET OP



GEBRUIK HET VOERTUIG NIET WANNEER DE KOELVLOEISTOF ZICH ONDER HET MINIMUM "MIN" PEIL BEVINDT.

Controleer het peil van de koelvloeistof volgens de tabel van het geprogrammeerd onderhoud, naargelang de cilinderinhoud.

LET OP



DE KOELVLOEISTOF IS SCHADELIJK WANNEER HIJ WORDT INGESLIKT; HET CONTACT MET DE HUID EN DE OGEN KAN IRRITATIES VEROORZAKEN. WANNEER DE VLOEISTOF IN CONTACT ZOU KOMEN MET DE HUID EN DE OGEN, SPOELT MEN LANG MET VEEL WATER, EN RAADPLEEGT

AND THROAT WITH PLENTY OF WATER AND SEEK MEDICAL ADVICE IMMEDIATELY.

CAUTION



DO NOT DISPOSE OF THE FLUID INTO THE ENVIRONMENT.

CAUTION



KEEP OUT OF THE REACH OF CHILDREN

CAUTION

PAY ATTENTION NOT TO POUR COOLANT ONTO THE ENGINE HOT COMPONENTS; IT MAY CATCH FIRE PRODUCING INVISIBLE FLAMES. WHEN CARRYING OUT MAINTENANCE OPERATIONS, IT IS ADVISABLE TO WEAR LATEX GLOVES. CONTACT AN Official aprilia Dealer FOR REPLACEMENT.

MEN EEN ARTS. WANNEER HET WORDT INGESLIKT, MOET MEN OVERGEVEN, DE MOND EN DE KEEL SPOELEN MET VEEL WATER, EN ONMIDDELLIJK EEN ARTS RAADPLEGEN.

LET OP



LOOS DE VLOEISTOF NIET IN HET MILIEU.

LET OP



BUITEN BEREIK VAN KINDEREN HOUDEN

LET OP

GIET DE KOELVLOEISTOF NIET OP DE GLOEIEND HETE DELEN VAN DE MOTOR; DEZE ZOU BRAND KUNNEN VATTEN MET ONZICHTBARE VLAMMEN. BIJ ONDERHOUDSHANDELINGEN RAADT MEN AAN OM LATEX HANDSCHOENEN TE GEBRUIKEN. VOOR DE VERVANGING WENDT MEN ZICH TOT EEN Officiële aprilia Dealer.

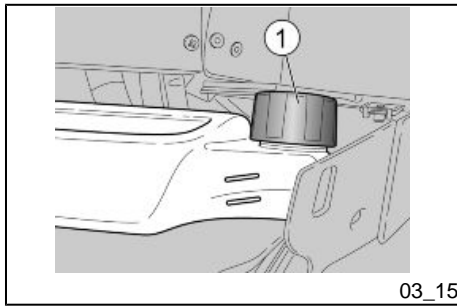

03_15

Coolant solution is 50% water and 50% antifreeze fluid. This is the ideal mixture for most operating temperatures and provides good corrosion protection. It is advisable to use the same mixture even in hot weather as this minimises loss due to evaporation and the need of frequent top-ups. Thus, mineral salt deposits formed in the radiator by evaporated water are also minimised and the efficiency of the cooling system is not affected. When the temperature drops below zero degrees centigrade, check the cooling system frequently and add more antifreeze (up to 60% max.) if required.

De oplossing van de koelvloeistof bestaat uit 50% water en 50% antivries. Dit mengsel is ideaal voor de meeste werkingstemperaturen, en garandeert een goede bescherming tegen corrosie. Het is een goede gewoonte om hetzelfde mengsel ook tijdens het warme seizoen te gebruiken, omdat op deze manier verlies door verdamping en het frequent bijvullen wordt vermeden. Op deze manier verminderen de bezinkzels van mineraalzouten die in de radiator van het verdampte water werden gelaten, en verandert de efficiëntie van de koelinstallatie niet. Wanneer de buitentemperatuur zich onder het vriespunt bevindt, moet men het koelcircuit frequent controleren, en voegt men indien nodig een hogere concentratie antivries toe (tot een maximum van 60%).

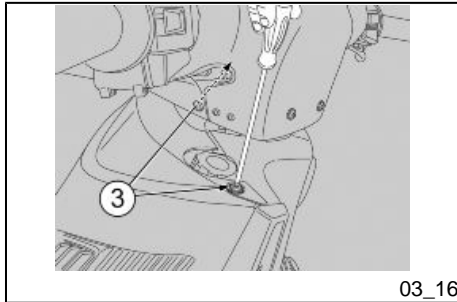

03_16

Use distilled water in the coolant mixture to avoid damaging the engine.

CAUTION



DO NOT REMOVE THE EXPANSION TANK PLUG «1» WHEN THE ENGINE IS HOT, SINCE COOLANT IS UNDER PRESSURE AND VERY HOT. CONTACT WITH SKIN OR CLOTHES MAY CAUSE SEVERE BURNS AND/OR INJURIES.

Voor de koeloplossing gebruikt men gedestilleerd water, om de motor niet te beschadigen.

LET OP



VERWIJDER DOP «1» NIET VAN HET EXPANSIEVAT WANNEER DE MOTOR WARM STAAT, OMDAT DE KOELVLOEISTOF ONDER DRUK STAAT EN EEN HOGE TEMPERATUUR HEEFT. BIJ CONTACT MET DE HUID OF DE

KLEDING KAN HET ERNSTIGE LET-SELS/SCHADE VEROORZAKEN.

CHECK

CAUTION



WAIT FOR THE ENGINE TO COOL DOWN BEFORE CHECKING OR TOPPING-UP THE COOLANT LEVEL.

- Shut off the engine and wait until it cools off.

CAUTION



PARK THE MOTORCYCLE ON SAFE AND LEVEL GROUND.

- Rest the vehicle on its centre stand.
- Undo and remove the screws «3».

CONTROLE

LET OP



VOER DE HANDELINGEN VAN DE CONTROLE EN HET BIJVULLEN VAN DE KOELVLOEISTOF UIT WANNEER DE MOTOR KOUD STAAT.

- Leg de motor stil en wacht tot hij afgekoeld is.

LET OP



PLAATS HET VOERTUIG OP EEN VASTE EN VLAKKE ONDERGROND.

- Plaats het voertuig op de centrale standaard.
- Draai de bouten «3» los en verwijder ze.

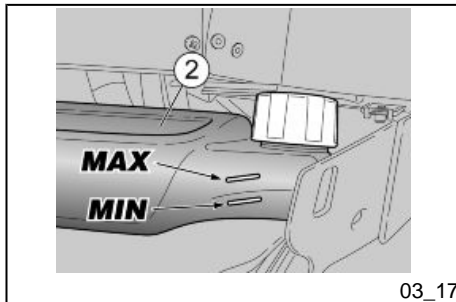

03_17

CAUTION

PROCEED WITH CAUTION.

DO NOT DAMAGE THE TABS AND/OR THEIR CORRESPONDING SLOTS.

HANDLE PLASTIC AND PAINTED COMPONENTS WITH CARE, DO NOT SCRATCH OR SPOIL THEM.

- Remove the front case.

NOTE

UPON REFITTING, INSERT THE FITTING TABS CORRECTLY IN THEIR SLOTS.

- Make sure that the coolant level in the expansion tank «2» is between the «**MIN**» and «**MAX**» reference marks.

MIN = minimum level.

MAX = maximum level.

LET OP

WEES VOORZICHTIG BIJ HET GEBRUIK.

BESCHADIG DE LIPJES EN/OF DE RELATIEVE KLEMVERBINDINGSZITTEN NIET.

HANTEER VOORZICHTIG DE PLASTIC ONDERDELEN EN DE GELAKTE DELEN, EN KRAS OF BESCHADIG ZE NIET.

- Verwijder de voorste motorkap.

N.B.

BIJ DE HERMONTAGE PLAATST MEN HET KLEMLIPJE CORRECT IN DE SPECIALE ZITTEN.

- Controleer of het vloeistofpeil in het expansievat «2» zich tussen de referenties «**MIN**» en «**MAX**» bevindt.

MIN = minimum peil.

MAX = maximum peil.

CAUTION

IN THE EVENT OF EXCESSIVE COOLANT CONSUMPTION, CHECK COOLING SYSTEM FOR LEAKS.

HAVE ANY MALFUNCTION REPAIRED BY AN Official aprilia Dealer.

CAUTION

FOR COOLANT TOP-UP, PLEASE CONTACT AN Official aprilia Dealer. IF YOU ARE ADEQUATELY TRAINED AND EXPERIENCED, REFER TO THE INSTRUCTIONS IN THIS WORKSHOP BOOKLET AVAILABLE ALSO AT ANY Official aprilia Dealer.

LET OP

IN GEVAL VAN EXCESSIEF KOELVLOEISTOFVERBRUIK, CONTROLEERT MEN OF ER GEEN LEKKEN IN HET CIRCUIT ZIJN.

VOOR DE HERSTELLING MOET MEN ZICH TOT EEN Officiële aprilia Dealer WENDEN.

LET OP

VOOR HET BIJVULLEN VAN DE VLOEISTOF VAN DE KOPPELING, MOET MEN ZICH WENDEN TOT EEN OFFICIËLE aprilia DEALER, OF WANNEER U EEN EXPERT EN GEKWALIFICEERD BENT, KUNNEN DE AAN- DUIDINGEN IN DE HANDLEIDING VAN DE GARAGE ALS REFERENTIE GE- BRUIKT WORDEN, DIE U KAN KOPEN BIJ EEN Officiële aprilia Dealer.

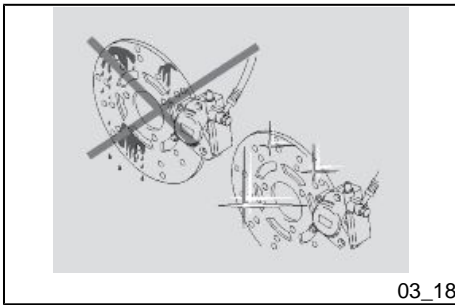

03_18

Checking the brake oil level (03_18)

NOTE

THIS MOTORCYCLE IS FITTED WITH FRONT AND REAR DISC BRAKES WITH INDEPENDENT HYDRAULIC CIRCUITS. THE FOLLOWING INFORMATION REFERS TO ONE BRAKING CIRCUIT BUT IS VALID FOR BOTH.

CAUTION



UNEXPECTED CLEARANCE VARIATIONS OR ELASTIC RESISTANCE IN THE BRAKE LEVER ARE DUE TO FAILURE IN THE HYDRAULIC CIRCUIT. CONTACT AN Official aprilia Dealer IN CASE OF DOUBTS ON THE CORRECT OPERATION OF THE BRAKING SYSTEM OR WHEN UN-

Controle van het oliepeil van de remmen (03_18)

N.B.

DIT VOERTUIG IS UITGERUST MET SCHIJFREMMEN VOORAAN EN ACHTERAAN, MET GESCHIEDEN HYDRAULISCHE CIRCUITS. DE VOLGENDE INFORMATIE BETREFT EEN ENKELE REMINSTALLATIE, MAAR IS GELDIG VOOR BEIDE.

LET OP



HET PLOTSELING WIJZIGEN VAN DE SPELING OF EEN ELASTISCHE WEERSTAND VAN DE REM, ZIJN TE WIJTEN AAN PROBLEMEN MET DE HYDRAULISCHE INSTALLATIE. IN GEVAL VAN TWIJFELS IN VERBAND MET DE PERFECTE WERKING VAN DE REMINSTALLATIE EN IN GEVAL MEN NIET IN STAAT IS OM DE NOR-

ABLE TO CARRY OUT ROUTINE CHECK PROCEDURES.

CAUTION

PAY SPECIAL ATTENTION TO THE BRAKE DISC AND THE FRICTION GASKETS AND CHECK THAT THEY ARE NOT OILY OR GREASY, SPECIALLY AFTER MAINTENANCE OPERATIONS OR CHECKS. CHECK THAT THE BRAKE PIPE IS NOT TWISTED OR WORN.

KEEP OUT OF THE REACH OF CHILDREN

DO NOT DISPOSE OF THE FLUID INTO THE ENVIRONMENT.

MALE CONTROLEHANDELINGEN UIT TE VOEREN, WENDT MEN ZICH TOT EEN Officiële aprilia Dealer.

LET OP

LET VOORAL OP VOOR DE SCHIJFREM EN VOOR DE WRIJVINGSPAKKINGEN, EN CONTROLEER OF ZE NIET VERBONDEN ZIJN OF INGEVET ZIJN, VOORAL NA HET UITVOEREN VAN DE ONDERHOUDS OF CONTROLEHANDELINGEN. CONTROLEER OF DE REMBUIS NIET IN ELKAAR IS GEDRAAID OF VERSLETEN IS.

BUITEN BEREIK VAN KINDEREN HOUDEN

LOOS DE VLOEISTOF NIET IN HET MILIEU.

When the friction pads wear out, the brake fluid level in the reservoir goes down to automatically compensate for that wear.

The brake fluid reservoirs are located on the handlebar, near the brake lever attachments.

Check frequently the brake fluid level in the reservoirs and the brake pad wear.

Met het verbruik van de wrijvingspastilles vermindert het peil van de remvloeistof in de tank, om automatisch de slijtage te compenseren.

De tanks van de remvloeistof vindt men onder de stuurbedekking, in de nabijheid van de koppelingen van de remhendels.

Controleer regelmatig het peil van de remvloeistof in de tanks, en de slijtage van de pastilles.

CAUTION

DO NOT USE YOUR VEHICLE IF A FLUID LEAK IN THE BRAKING CIRCUIT IS DETECTED.

Checking

To check level:

CAUTION

PARK THE MOTORCYCLE ON SAFE AND LEVEL GROUND.

- Rest the vehicle on its centre stand.
- Rotate the handlebar so that the fluid in the brake fluid reservoir is parallel to the «**MIN**» reference mark on the sight glass «1».
- Check that the fluid in the reservoir is above the «**MIN**» reference mark on the sight glass «1».

MIN = minimum level.

LET OP

GEBUIK HET VOERTUIG NOOIT WANNEER MEN EEN LEK OPMERKT VAN DE REMINSTALLATIE.

Controle

Voor de controle van het peil handelt men als volgt:

LET OP

PLAATS HET VOERTUIG OP EEN VASTE EN VLAKKE ONDERGROND.

- Plaats het voertuig op de centrale standaard.
- Draai het stuur zodat de vloeistof in de tank van de remvloeistof zich parallel aan de «**MIN**» referentie op het glasje «1» bevindt.
- Controleer of de vloeistof in de tank de referentie «**MIN**» op het glasje «1» overschrijdt.

MIN = minimum peil.

Wanneer de vloeistof minstens de "**MIN**" referentie niet bereikt:

If the fluid does not reach at least the «MIN» reference mark:

CAUTION

BRAKE LEVEL DECREASES GRADUALLY AS BRAKE PADS WEAR DOWN.

- Check the brake pads and discs for wear

If pads and/or the disc need not to be replaced:

- Take your vehicle to an **Official aprilia Dealer** to carry out the replacement.

CAUTION

CHECK BRAKING EFFICIENCY. IN THE EVENT OF EXCESSIVE TRAVEL OF THE BRAKE LEVER OR POOR PERFORMANCE OF THE BRAKING CIRCUIT, TAKE YOUR VEHICLE TO AN OFFICIAL APRILIA DEALER AS IT MAY BE NECESSARY TO PURGE AIR IN THE SYSTEM.

LET OP

HET PEIL VAN DE VLOEISTOF VERMINDERT PROGRESSIEF MET DE SLIJTAGE VAN DE PASTILLES.

- Controleer de slijtage van de rempastilles en van de schijf.

Wanneer de pastilles en/of de schijf niet aan vervanging toe zijn:

- Zich wenden tot een **Officiële aprilia Dealer**, die zal zorgen voor het bijvullen.

LET OP

CONTROLEER DE REMEFFICIËNTIE. IN GEVAL VAN EEN EXCESSIEVE LOOP VAN DE REMHENDEL OF VAN VERLIES VAN EFFICIËNTIE VAN DE REMINSTALLATIE, WENDT MEN ZICH TOT EEN OFFICIËLE APRILIA DEALER, OMDAT HET NODIG KAN ZIJN OM EEN ONTLUCHTING UIT TE VOEREN VAN DE INSTALLATIE.



03_19

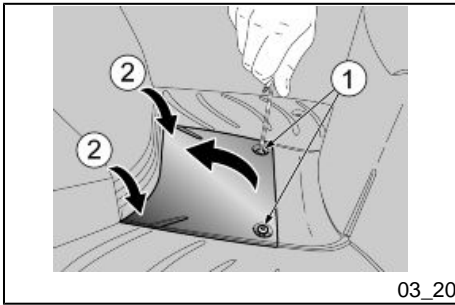

Battery (03_20, 03_21, 03_22)

Check that the leads are tightened following the instructions on the scheduled maintenance table and according to the engine capacity.

CAUTION

FIRE HAZARD. FUEL OR ANY OTHER FLAMMABLE SUBSTANCES MUST NOT BE CLOSE TO ELECTRICAL COMPONENTS.

THE BATTERY ELECTROLYTE IS TOXIC, CORROSIVE AND AS IT CONTAINS SULPHURIC ACID, IT CAN CAUSE BURNS WHEN IN CONTACT WITH THE SKIN. WEAR PROTECTION CLOTHES, A FACE MASK AND/OR SAFETY GOGGLES WHEN CARRYING OUT MAINTENANCE OPERATIONS. IF THE ELECTROLYTIC FLUID GETS INTO CONTACT WITH THE SKIN, WASH WITH ABUNDANT COOL WATER.

IF THE FLUID GETS INTO CONTACT WITH THE EYES, WASH WITH ABUNDANT WATER FOR FIFTEEN MINUTES AND CONSULT AN EYE SPECIALIST IMMEDIATELY.

IF IT IS ACCIDENTALLY SWALLOWED, DRINK A LOT OF WATER OR MILK, THEN MILK OF MAGNESIA OR VEGETAL OIL, AND SEEK MEDICAL ADVICE IMMEDIATELY.

THE BATTERY RELEASES EXPLOSIVE GASES. KEEP IT AWAY OF

Accu (03_20, 03_21, 03_22)

Controleer de sluiting van de klemmen op basis van de tabel van het geprogrammeerd onderhoud, naargelang de cilinderinhoud.

LET OP

BRANDGEVAAR. HOU BRANDSTOF EN ANDERE ONTVLAMBARE STOFFEN VER WEG VAN ELEKTRISCHE ONDERDELEN.

DE ELEKTROLYT VAN DE ACCU IS GIFTIG EN BIJTEND, EN IN CONTACT MET DE HUID KAN HET BRANDWONDEN VOORZAKEN OMDAT HET ZWAVELZUUR BEVAT. DRAAG BESCHERMENDE KLEDING, EEN MASKER VOOR HET GEZICHT EN/OF EEN BESCHERMENDE BRIL WANNEER MEN ONDERHOUD UITVOERT. WANNEER DE ELEKTROLYTVLOEISTOF IN CONTACT ZOU KOMEN MET DE HUID, MOET MEN OVERVLOEDIG WASSEN MET KOUD WATER.

WANNEER HET IN CONTACT ZOU KOMEN MET DE OGEN, MOET MEN OVERVLOEDIG WASSEN MET WATER VOOR ONGEVEER VIJFTIEN MINUTEN, EN ONMIDDELLIJK EEN OOGARTS RAADPLEGEN.

WANNEER HET TOEVALLIG ZOU WORDEN INGESLIKT, MOET MEN VEEL WATER OF MELK DRINKEN, DAARAAN MAGNESIUMMELK OF VE-

FLAMES, SPARKS, CIGARETTES OR ANY OTHER HEAT SOURCE.

WHEN RECHARGING OR USING THE BATTERY, BE CAREFUL TO HAVE THE ROOM ADEQUATELY AIRED. DO NOT BREATHE GASES RELEASED WHEN THE BATTERY IS BEING RECHARGED.

KEEP OUT OF THE REACH OF CHILDREN

PAY ATTENTION NOT TO TILT THE VEHICLE EXCESSIVELY TO AVOID DANGEROUS SPILLS OF BATTERY FLUID.

CAUTION

DO NOT INVERT THE CONNEXIONS OF THE BATTERY LEADS.

CONNECT AND DISCONNECT THE BATTERY WITH THE IGNITION SWITCH SET TO «OFF» OR THIS MAY DAMAGE SOME COMPONENTS. CONNECT THE POSITIVE LEAD (+) FIRST AND THEN THE NEGATIVE ONE (-). DISCONNECT IN THE REVERSE ORDER.

BATTERY FLUID IS CORROSIVE.

DO NOT POUR OR SPREAD IT ESPECIALLY ON PLASTIC PARTS.

WHEN RECHARGING A "MAINTENANCE FREE" BATTERY INSTALLED USE A SPECIFIC BATTERY CHARGER

GETALE OLIE DRINKEN, EN ONMIDDELIJK EEN ARTS RAADPLEGEN.

DE ACCU VERSPREIDT EXPLOSIEVE GASSEN, EN HET MOET DUS UIT DE BUURT WORDEN GEHOUDEN VAN VRIJE VLAMMEN, VONKEN, SIGARETTEN EN EENDER WELKE ANDERE WARMTEBRON.

TIJDENS HET LADEN OF HET GEBRUIK, VOORZIET MEN HET LOKAAL VAN EEN GESCHIKTE VENTILATIE EN VERMIJDT MEN HET INADEMEN VAN DE GASSEN DIE VRIJKOMEN TIJDENS HET OPLADEN VAN DE ACCU.

BUITEN BEREIK VAN KINDEREN HOUDEN

LET OP OM HET VOERTUIG NIET TE VEEL TE HELLEN, OM GEVAARLIJKE UITSTROMINGEN VAN VLOEISTOF UIT DE ACCU TE VERMIJDEN.

LET OP

DRAAI DE VERBINDINGEN VAN DE KABELS VAN DE ACCU NOOIT OM.

VERBINDT EN MAAK DE ACCU LOS MET DE ONTSTEKINGSSCHAKELAAR IN POSITIE «OFF», ANDERS Zouden SOMMIGE ONDERDELEN SCHADE KUNNEN OPLOPEN. VERBINDT EERST DE POSITIEVE KABEL (+) EN DAARNA DE NEGATIEVE (-). MAAK ZE LOS IN DE OMGEKEERDE VOLGORDE.

(VOLTAGE/CONSTANT AMPERAGE OR CONSTANT VOLTAGE TYPE).

USING A CONVENTIONAL BATTERY CHARGER MAY DAMAGE THE BATTERY.

DE VLOEISTOF VAN DE ACCU IS CORROSIEF.

GIET ZE NIET UIT EN VERSPREIDT ZE NIET, VOORAL NIET OP DE PLASTIC DELEN.

WANNEER MEN EEN ACCU INSTALLEERT VAN HET TYPE "ZONDER ONDERHOUD", GEBRUIKT MEN VOOR HET OPLADEN EEN SPECIFIEKE ACCULADER (VAN HET TYPE MET CONSTATE VOLTAGE/ELEKTRISCHE STROOMSTERKTE OF CONSTATE VOLTAGE).

WANNEER MEN EEN ACCULADER VAN HET CONVENTIONELE TYPE GEBRUIKT, KAN DE ACCU BESCHADIGD WORDEN.

Battery removal

- Rest the vehicle on its centre stand.
- Undo and remove the two screws «1».

CAUTION



PROCEED WITH CAUTION.

DO NOT DAMAGE THE TABS AND/OR THEIR CORRESPONDING SLOTS.

Verwijdering van de accu

- Plaats het voertuig op de centrale standaard.
- Draai de twee bouten «1» los en verwijder ze.

LET OP



WEES VOORZICHTIG BIJ HET GEBRUIK.

BESCHADIG DE LIPJES EN/OF DE RELATIEVE KLEMVERBINDINGSZITTEN NIET.

HANDLE PLASTIC AND PAINTED COMPONENTS WITH CARE, DO NOT SCRATCH OR SPOIL THEM.

HANTEER VOORZICHTIG DE PLASTIC ONDERDELEN EN DE GELAKTE DELEN, EN KRAS OF BESCHADIG ZE NIET.

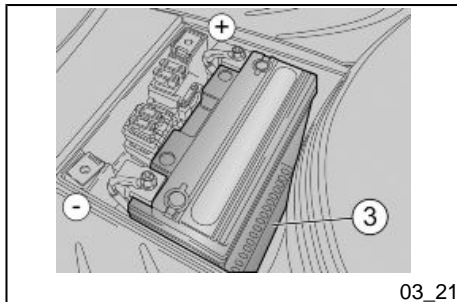

- To lift the cover, press the end «2» from the side opposite the screws. Remove the battery compartment cover.
- Remove the battery compartment cover.

- Druk op de uiteinden «2» om de bedekking op te tillen, op het tegenovergestelde deel van de bouten.
- Verwijder het accudeksel.

NOTE



UPON REFITTING, INSERT THE FITTING TABS CORRECTLY IN THEIR SLOTS.

N.B.



BIJ DE HERMONTAGE PLAATST MEN HET KLEMLIPJE CORRECT IN DE SPECIALE ZITTEN.

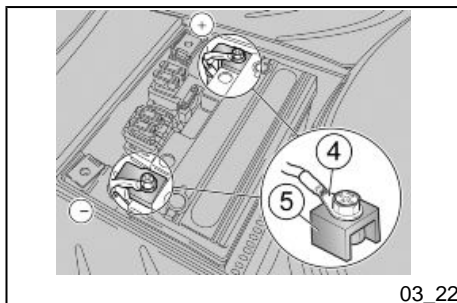

- Disconnect the negative lead (-) first and then the positive one (+).
- Remove the battery «3» from its housing and put it away in a cool and dry place.

- Maak eerste de negatieve (-) kabel en daarna de positieve (+) kabel los.
- Verwijder de accu «3» uit haar plaats, en plaats ze op een vlakke ondergrond, in een droge en koele plaats.

CAUTION



ONCE REMOVED, THE BATTERY MUST BE PUT AWAY IN A SAFE

LET OP



DE VERWIJDERDE ACCU MOET WORDEN OPGEBORGEN OP EEN

PLACE OUT OF THE REACH OF CHILDREN.**VEILIGE PLAATS EN UIT DE BUURT VAN KINDEREN.****Checking and cleaning terminals and leads**

- Check that the terminals «4» of the cables and the battery leads «5» are:

- in good conditions (not corroded or covered by deposits);

- covered by neutral grease or petroleum jelly.

If necessary:

- Disconnect the negative lead (-) first and then the positive one (+).
- Brush with a metal bristle brush to eliminate any sign of corrosion.
- Connect again the positive lead (+) first and then the negative one (-).
- Cover the terminals and leads with neutral grease or petroleum jelly.

Battery recharge**Controle en reiniging van de terminals en de klemmen**

- Controleer of de terminals «4» van de kabels en de klemmen «5» van de accu:

- zich in goede condities bevinden (en niet verroest zijn of bedekt zijn met afzettingen);

- bedekt zijn met neutraal vet of vaseline.

Indien nodig:

- Maak eerste de negatieve kabel (-) en daarna de positieve kabel (+) los.
- Gebruik een metalen borstel om alle corrosie te verwijderen.
- Maak eerst de positieve kabel (+) en daarna de negatieve kabel (-) weer vast.
- Bedek de terminals en de klemmen met neutraal vet of vaseline.

Het opladen van de accu**LET OP**

VERWIJDER DE DOPPEN VAN DE ACCU NIET; WANNEER ZE VERWIJDERD

CAUTION

DO NOT REMOVE THE BATTERY CELL CAPS OR THE BATTERY MAY BE DAMAGED.

- Remove the battery.
- Get an adequate battery charger.
- Set the battery charger for slow recharge.
- Connect the battery to the battery charger.

CAUTION

WHEN RECHARGING OR USING THE BATTERY, BE CAREFUL TO HAVE THE ROOM ADEQUATELY AIRED. DO NOT BREATHE GASES RELEASED WHEN THE BATTERY IS RECHARGING.

- Switch on the battery charger.

WORDEN ZOU DE ACCU KUNNEN BESCHADIGD WORDEN.

- Verwijder de accu.
- Voorzie een geschikte acculader.
- Voorzie de acculader voor een trage lading.
- Verbindt de accu aan de acculader.

LET OP

TIJDENS HET LADEN OF HET GEBRUIK, VOORZIET MEN HET LOKAAL VAN EEN GESCHIKTE VENTILATIE EN VERMIJDT MEN HET INADEMEN VAN DE GASEN DIE VRIJKOMEN TIJDENS HET OPLADEN VAN DE ACCU.

- Schakel de acculader aan.

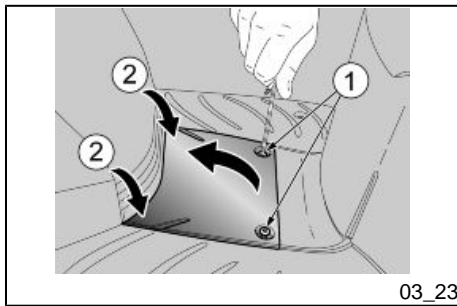

03_23

Use of a new battery (03_23)

- Park the vehicle on its centre stand.
- Unscrew and remove the two screws «1».

CAUTION



PROCEED WITH CAUTION.

DO NOT DAMAGE THE TABS AND/OR THEIR CORRESPONDING SLOTS.

HANDLE PLASTIC AND PAINTED COMPONENTS WITH CARE, DO NOT SCRATCH OR SPOIL THEM.

Inwerkingstelling van een nieuwe accu (03_23)

- Plaats het voertuig op de centrale standaard.
- Draai de twee bouten «1» los en verwijder ze.

LET OP



WEES VOORZICHTIG BIJ HET GEBRUIK.

BESCHADIG DE LIPJES EN/OF DE RELATIEVE KLEMVERBINDINGSZITTEN NIET.

HANTEER VOORZICHTIG DE PLASTIC ONDERDELEN EN DE GELAKTE DELEN, EN KRAS OF BESCHADIG ZE NIET.

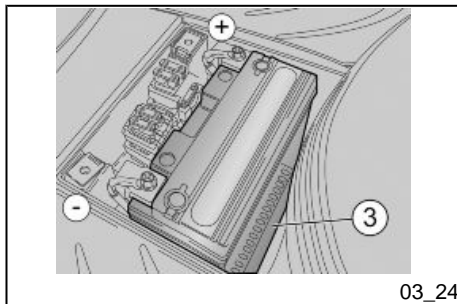

03_24

- To lift the cover, press the end «2» from the side opposite the screws. Remove the battery compartment cover.
- Remove the battery compartment cover.

NOTE



UPON REFITTING, INSERT THE FITTING TABS CORRECTLY IN THEIR SLOTS.

- Place the battery «3» in its housing.
- Connect the positive lead (+) first and then the negative one (-).
- Cover terminals and leads with neutral grease or petroleum jelly.
- Refit the battery compartment cover.

- Druk op de uiteinden «2» om de bedekking op te tillen, op het tegenovergestelde deel van de bouten.
- Verwijder het accudeksel.

N.B.



BIJ DE HERMONTAGE PLAATST MEN HET KLEMLIPJE CORRECT IN DE SPECIALE ZITTEN.

- Plaats de accu «3» op haar plaats.
- Verbindt eerste de positieve kabel (+) en daarna de negatieve kabel (-).
- Bedek de terminals en de klemmen met neutraal vet of vaseline.
- Herplaats het deksel van de accuimte.

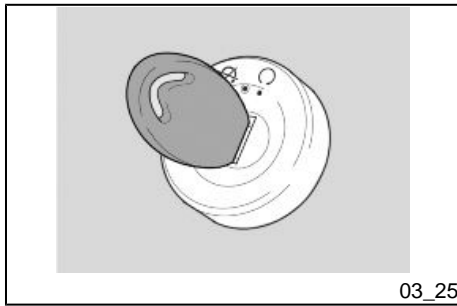

03_25

Long periods of inactivity (03_25)

If the vehicle is inactive longer than fifteen days, it is necessary to recharge the battery to avoid sulphation:

- Remove the battery and put it away in a cool and dry place.

In winter or when the vehicle remains stopped, check the charge frequently (about once a month) to avoid deterioration.

- Fully recharge with an ordinary charge.

If the battery is still on the vehicle, disconnect the cables from the terminals.

Lange stilstand (03_25)

Wanneer het voertuig inactief blijft voor langer dan vijftien dagen, moet men de accu opladen om sulfatie te vermijden:

- Verwijder de accu en plaats ze op een koele en droge plaats.

Tijdens de winter of wanneer het voertuig stilstaat, controleert men periodiek de lading (ongeveer eens per maand) om het verval ervan te vermijden.

- Laadt ze volledig op door gebruik te maken van een normale lading.

Wanneer de accu op het voertuig blijft, maakt men de kabels los van de klemmen.

Fuses (03_26, 03_27, 03_28)**CAUTION**

DO NOT REPAIR FAULTY FUSES.

NEVER USE A FUSE THAT IS DIFFERENT THAN WHAT IS SPECIFIED TO PREVENT DAMAGES TO THE ELECTRICAL SYSTEM OR SHORT CIRCUITS, WITH THE RISK OF FIRE.

NOTE

A FUSE THAT BLOWS FREQUENTLY MAY INDICATE A SHORT CIRCUIT OR OVERLOAD. IF THIS OCCURS, CONSULT AN Aprilia Official Dealer.

Checking the fuses is necessary whenever an electrical component fails to operate or is not working properly or when the engine does not start.

To check:

Zekeringen (03_26, 03_27, 03_28)**LET OP**

HERSTEL GEEN DEFECTE ZEKERINGEN.

GEBRUIK NOOIT EEN ANDERE VERMOGENSZEKERING DAN DIEGENE DIE GESPECIFICEERD WORDT OM SCHADE AAN DE ELEKTRISCHE INSTALLATIE OF EEN KORTSLUITING MET RISICO OP BRAND TE VERMIJDEN.

N.B.

WANNEER EEN ZEKERING FREQUENT WORDT BESCHADIGD, IS ER WAARSCHIJNLIJK EEN KORTSLUITING OF EEN OVERBELASTING. IN DIT GEVAL RAADPLEEGT MEN EEN Officiële aprilia Dealer.

Wanneer men het niet of onregelmatig werken van een elektrisch onderdeel of het niet starten van de motor opmerkt, moet men de zekeringen controleren.

Voor de controle:

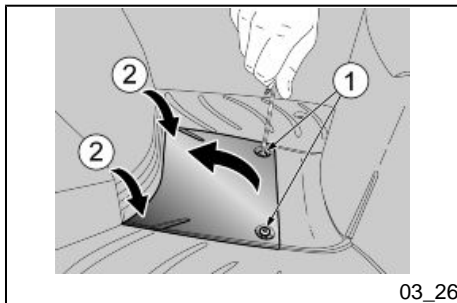

- Park the vehicle on its centre stand.
- Unscrew and remove the two screws «1».

CAUTION

PROCEED WITH CAUTION.

DO NOT DAMAGE THE TABS AND/OR THEIR CORRESPONDING SLOTS.

HANDLE PLASTIC AND PAINTED COMPONENTS WITH CARE, DO NOT SCRATCH OR SPOIL THEM.

- To lift the cover, press the end «2» from the side opposite the screws. Remove the battery compartment cover.
- Remove the battery compartment cover.

NOTE

UPON REFITTING, INSERT THE FITTING TABS CORRECTLY IN THEIR SLOTS.

- Plaats het voertuig op de centrale standaard.
- Draai de twee bouten «1» los en verwijder ze.

LET OP

WEES VOORZICHTIG BIJ HET GEBRUIK.

BESCHADIG DE LIPJES EN/OF DE RELATIEVE KLEMVERBINDINGSZITTEN NIET.

HANTEER VOORZICHTIG DE PLASTIC ONDERDELEN EN DE GELAKTE DELEN, EN KRAS OF BESCHADIG ZE NIET.

- Druk op de uiteinden «2» om de bedekking op te tillen, op het tegenovergestelde deel van de bouten.
- Verwijder het accudeksel.

N.B.

BIJ DE HERMONTAGE PLAATST MEN HET KLEMLIPJE CORRECT IN DE SPECIALE ZITTEN.

- Extract one fuse at a time and check if filament «3 » is broken.
- Before replacing the fuse, find and solve, if possible, the reason that caused the problem.
- If the fuse is damaged, replace it with one of the same current rating.

NOTE

IF THE SPARE FUSE IS USED, REPLACE IT WITH ONE OF THE SAME TYPE IN THE CORRESPONDING FITTING.

- Verwijder de zekeringen één voor één, en controleer of de draad «3» onderbroken is.
- Vooraleer men de zekering vervangt, zoekt men indien mogelijk de oorzaak van het probleem.
- Vervang de zekering, indien beschadigd, met een andere met dezelfde elektrische stroomsterkte.

N.B.

WANNEER MEN EEN RESERVEZEKERING GEBRUIKT, PLAATST MEN EEN GELIJKE IN DE SPECIALE ZITTING.

- Refit the battery compartment cover.

- Herplaats het accudeksel.

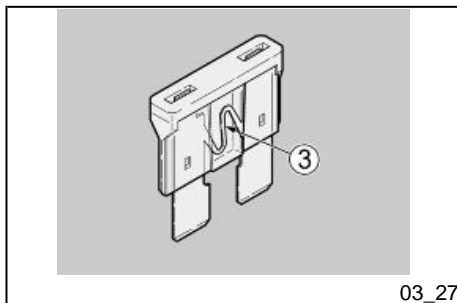

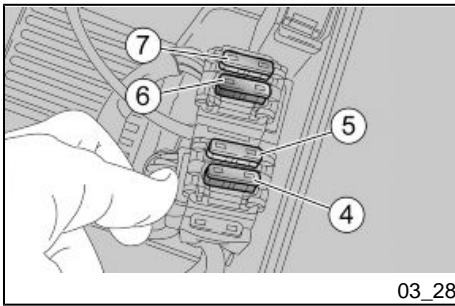

FUSE DISTRIBUTION

Fuse No. 4

Capacity: 15A

Protected circuits: From key switch to start-up circuit, injection remote control, injection loads, fan remote control and control unit.

Fuse No. 5

Capacity: 15A

Protected circuits: From key switch to tail lights, stop lights, high beam light, low beam light, instrument panel, turn indicators and horn.

Fuse No. 6

Capacity: 15A

Protected circuits: From battery to plug socket.

Fuse No. 7

Capacity: 20A

PLAATS VAN DE ZEKERINGEN

Zekering nr.4

Capaciteit: 15A

Beschermd circuits: Van de sleutelschakelaar naar het startcircuit, afstandsschakelaar van de injectie, injectieladingen, afstandsschakelaar van de schroef en centrale.

Zekering nr.5

Capaciteit: 15A

Beschermd circuits: Van de sleutelschakelaar naar de positielichten, stoplichten, groot licht, dimlicht, instrumentengroep, richtingaanwijzers en claxon.

Zekering nr.6

Capaciteit: 15A

Beschermd circuits: Van de accu naar het stopcontact.

Zekering nr.7

Capaciteit: 20A

Protected circuits: Key switch, instrument panel, recharge circuit, fan and control unit.

Beschermde circuits:
Sleutelschakelaar, instrumentengroep, laadcircuit, schroef, centrale.

Lamps

CAUTION



FIRE HAZARD. FUEL OR ANY OTHER FLAMMABLE SUBSTANCES MUST NOT BE CLOSE TO ELECTRICAL COMPONENTS.

CAUTION



BEFORE REPLACING A BULB, TURN THE IGNITION SWITCH TO «KEY OFF» AND WAIT A FEW MINUTES FOR THE BULB TO COOL OFF.

WEAR CLEAN GLOVES OR USE A CLEAN DRY CLOTH TO REPLACE THE BULB.

DO NOT LEAVE PRINTS ON THE BULB AS THIS MAY CAUSE IT TO OVERHEAT OR EVEN BLOW OUT. IF YOU TOUCH THE BULB WITHOUT WEARING GLOVES, CLEAN OFF

Lampen

LET OP



BRANDGEVAAR. HOU BRANDSTOF EN ANDERE ONTVLAMBARE STOFFEN VER WEG VAN ELEKTRISCHE ONDERDELEN.

LET OP



VOORALEER MEN EEN LAMPJE VERVANGT, PLAATST MEN DE ONTSTEEKINGSSCHAKELAAR IN POSITIE «OFF», EN WACHT MEN ENKELE MINUTEN ZODAT DEZE KAN AFKOELEN.

WANNEER MEN HET LAMPJE VERVANGT, DRAAGT MEN REINE HANDSCHOENEN OF GEBRUIKT MEN EEN REIN EN DROOG DOEK.

LAAD GEEN AFDRUKKEN ACHTER OP HET LAMPJE, OMDAT HET KAN OVERVERHITTEN EN DUS STUK KAN

PRINTS WITH ALCOHOL TO AVOID DAMAGING THE BULB.

DO NOT FORCE ELECTRICAL CABLES.

NOTE

BEFORE REPLACING A BULB, CHECK THE FUSES.

GAAN. WANNEER MEN HET LAMPJE MET DE BLOTE HANDEN AANRAAKT, REINIGT MEN DE EVENTUELE AFDRIKKEN MET ALCOHOL, OM TE VERMIJDEN DAT HET WORDT BESCHADIGD.

FORCEER DE ELEKTRISCHE KABELS NIET.

N.B.

VOORALEER MEN EEN LAMPJE VERVANGT, CONTROLEERT MEN DE ZEKERINGEN.

BULBS/WARNING LIGHTS

High/low beam bulb	12 V - 55 W - H7
Tail light bulb	12V - 5W
Turn indicator bulb	12 V - 10 W (Amber)
Rear tail light /stop light bulb	12 V - 5/21 W (Red)
License plate light bulb	12V - 5W
Instrument panel lighting bulb	LED
Turn indicator warning light	LED
High beam warning light	LED
Low fuel warning light	LED

LAMPEN/CONTROLELAMPEN

Lamp van het dimlicht / groot licht	12 V - 55 W - H7
Lamp van het positielicht	12V - 5W
Lamp van het licht van de richtingaanwijzers	12 V - 10 W (Amberkleurig)
Lamp van het achterste positielicht/stoplicht	12 V - 5/21 W (Rood)
Lamp van het nummerplaatlicht	12V - 5W
Lamp van de verlichting van het dashboard	LED
Controlelamp van de richtingaanwijzers	LED
Controlelamp van het groot licht	LED

Engine oil pressure warning light /
EFI warning light LED

Coolant high temperature gauge
warning light LED

Controlelamp van de
brandstofreserve LED

Controlelamp van de druk van de
motorolie / Controlelamp EFI LED

Controlelamp van de indicator van
de hoge temperatuur van de
koelvloeistof LED

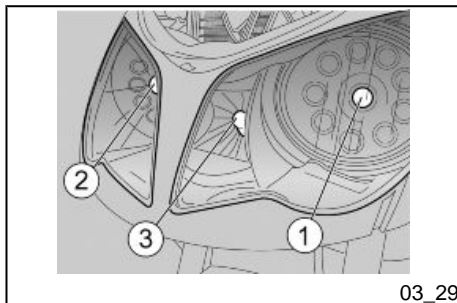

Front light group (03_29)

In the front headlight there are:

- one high-beam bulb «1»;
- one low-beam bulb «2»;
- one tail light bulb «3».

For replacement:

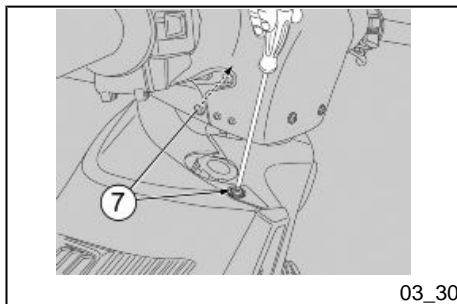

Voorste optische groep (03_29)

Op het achterlicht vindt men:

- één lampje van het groot licht «1».
- één lampje van het dimlicht «2».
- één lampje van het positielicht «3».

Voor de vervanging:

- Undo and remove the screws «7»

CAUTION



PROCEED WITH CAUTION.

DO NOT DAMAGE THE TABS AND/OR THEIR CORRESPONDING SLOTS.

HANDLE PLASTIC AND PAINTED COMPONENTS WITH CARE, DO NOT SCRATCH OR SPOIL THEM.

- Draai de bouten «7» los en verwijder ze.

LET OP



WEES VOORZICHTIG BIJ HET GEBRUIK.

BESCHADIG DE LIPJES EN/OF DE RELATIEVE KLEMVERBINDINGSZITTEN NIET.

HANTEER VOORZICHTIG DE PLASTIC ONDERDELEN EN DE GELAKTE DELEN, EN KRAS OF BESCHADIG ZE NIET.

- Remove the front case.

NOTE



UPON REFITTING, INSERT THE FITTING TABS CORRECTLY IN THEIR SLOTS.

- Verwijder de voorste motorkap.

N.B.



BIJ DE HERMONTAGE PLAATST MEN HET KLEMLIPJE CORRECT IN DE SPECIALE ZITTEN.

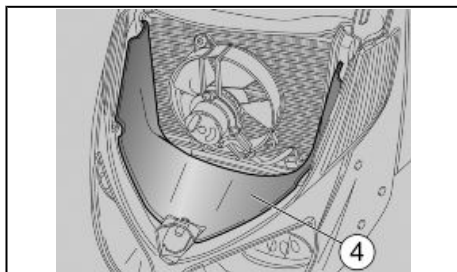

03_31

- Remove the radiator air deflector «4» by lifting it from the front side.

NOTE

UPON REFITTING THE RADIATOR AIR DEFLECTOR INSERT THE FIXING TABS UNDER THE RADIATOR

- Verwijder de luchtdeflector van de radiator «4» langs de voorkant.

N.B.

BIJ DE HERMONTAGE VAN DE DE LUCHTDEFLECTOR VAN DE RADIATOR MOETEN DE BLOKKEERVINNETJES ONDER DE RADIATOR GEPLAATST WORDEN

LOW- / HIGH-BEAM LIGHT BULB (HALOGEN)**CAUTION**

DO NOT PULL THE ELECTRICAL CABLES WHEN TAKING OUT THE BULB ELECTRICAL CONNECTOR.

LAMP VAN HET DIMLICHT / GROOT LICHT (HALOGEEN)**LET OP**

OM DE ELEKTRISCHE CONNECTOR VAN DE LAMP TE VERWIJDEREN, MAG NIET AAN DE ELEKTRISCHE KABELS GETROKKEN WORDEN.

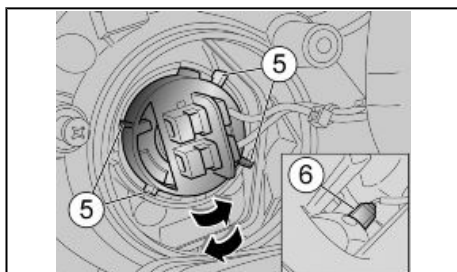

03_32

- Grip the bulb electric connector; turn it anticlockwise and slide it off.
- Take out the bulb.

When refitting the bulb:

- Place the bulb in the parabolic fitting making sure that the reference tongues «5» are correctly placed in their slots.
- Turn the bulb clockwise.

- Grijp de elektrische connector van de lamp vast; draai hem in tegenwijzerszin en verwijder hem.
- Verwijder de lamp.

Bij de hermontage:

- Plaats de lamp in de parabool en controleer of de referentielijpjes «5» correct in de relatieve zittingen geplaatst zijn.
- Draai het lampje in wijzerszin.

TAIL LIGHT BULB**CAUTION**

DO NOT PULL THE ELECTRICAL CABLES WHEN TAKING OUT THE BULB HOLDER.

- Grip the bulb holder «6» and take it out from its fitting.
- Slide off the tail light bulb and replace it with one of the same type.

POSITIELAMP**LET OP**

TREK NIET AAN DE ELEKTRISCHE KABELS OM DE LAMPENHOUDER TE VERWIJDEREN.

- Grijp de lamphouder «6» vast en verwijder hem uit de zit.
- Verwijder de positielamp en vervang ze met een andere van hetzelfde type.

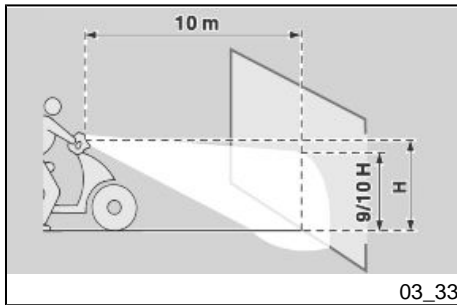

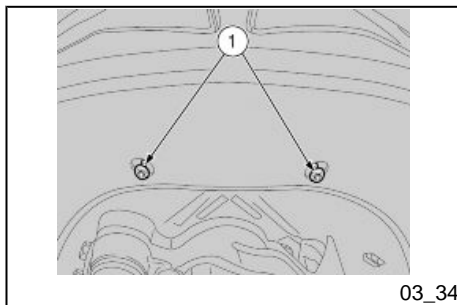

03_34

Headlight adjustment (03_33)

For a quick check of the correct direction of the front light beams, place the vehicle ten metres from a vertical wall and make sure the ground is level.

Turn on the low-beam light, sit on the vehicle and check that the light beam projected to the wall is a little below the headlight horizontal straight line (about 9/10 of the total height).

Regeling van de koplamp (03_33)

Voor een snelle controle van de correcte richting van de lichtbundel vooraan, plaats men het voertuig op tien meter afstand van een verticale wand, en controleert men of het terrein vlak is.

Ontsteek het dimlicht, ga op het voertuig zitten en controleer of de lichtbundel die op de wand wordt geprojecteerd zich iets onder de horizontale lijn van de koplamp bevindt (ongeveer 9/10 van de totale hoogte).

To adjust the light beam:

- Use a screwdriver to act on the corresponding screws «1» on the front wheel housing.

SCREW it (clockwise) to raise the light beam.

UNSCREW it (anticlockwise) to lower the light beam.

Voor het regelen van de lichtbundel:

- Handel met een schroevendraaier op de speciale bouten «1» die zich op de voorste wielkast bevinden.

Door haar VAST TE DRAAIEN (in wijzerszin) wordt de lichtbundel verhoogd.

Door haar LOS TE DRAAIEN (in tegenwijzerszin) wordt de lichtbundel verlaagd.

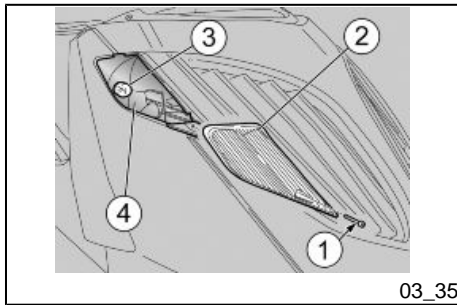

Front direction indicators (03_35)

For replacement:

NOTE

THE FOLLOWING INFORMATION REFERS TO ONLY ONE INDICATOR BUT IT APPLIES TO ALL INDICATORS.

- Unscrew and remove the screw «1».

CAUTION

PROCEED WITH CAUTION.

DO NOT DAMAGE THE TABS AND/OR THEIR CORRESPONDING SLOTS.

Voorste richtingaanwijzers (03_35)

Voor de vervanging:

N.B.

DE VOLGENDE INFORMATIE BETREFT ÉÉN RICHTINGAANWIJZER, MAAR IS GELDIG VOOR ALLE RICHTINGAANWIJZERS.

- Draai de bout «1» los en verwijder ze.

LET OP

WEES VOORZICHTIG BIJ HET GEBRUIK.

BESCHADIG DE LIPJES EN/OF DE RELATIEVE KLEMVERBINDINGSZITTEN NIET.

- Remove the protective glass «2».
- Press the bulb «3» slightly and turn it anticlockwise.

NOTE

IF THE BULB HOLDER «4» STICKS OUT ITS FITTING, INSERT IT AGAIN CORRECTLY.

- Take out the bulb from its fitting.

NOTE

INSERT THE BULB IN THE BULB HOLDER SO THAT THE TWO GUIDING PINS COINCIDE WITH THEIR GUIDES ON THE BULB HOLDER.

- Install a bulb of the same type adequately.

When refitting the bulb:

NOTE

POSITION THE PROTECTIVE GLASS «2» CORRECTLY IN ITS FITTING.

CAUTION

TIGHTEN THE SCREW «1» CAREFULLY AND MODERATELY TO AVOID

- Verwijder het beschermende scherm «2».
- Druk gematigd op de lamp «3» en draai ze in tegenwijzerszin.

N.B.

WANNEER DE LAMPHOUDER «4» UIT HAAR ZIT KOMT, MOET HIJ WEER CORRECT GEPLAATST WORDEN.

- Verwijder het lampje uit de zit.

N.B.

PLAATS HET LAMPJE IN DE LAMPENHOUDER, DOOR DE TWEE GELEIDERPINNETJES TE DOEN OVEREENKOMEN MET DE RESPECTIEVELIJKE GELEIDERS OP DE LAMPENHOUDER.

- Installeer op correcte wijze een nieuw lampje van hetzelfde type.

Bij de hermontage:

N.B.

PLAATS HET BESCHERMENDE SCHERM «2» CORRECT IN ZIJN ZIT.

LET OP

SLUIT VOORZICHTING EN GEMATIGD DE BOUT «1», ZODAT HET SCHERM «2» NIET WORDT BESCHADIGD.

DAMAGING THE PROTECTIVE
GLASS «2».

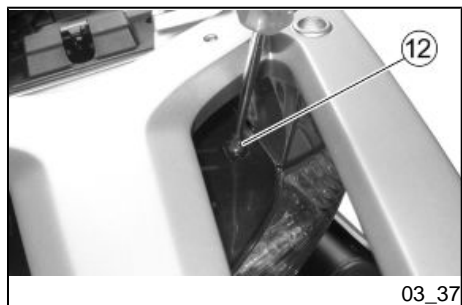
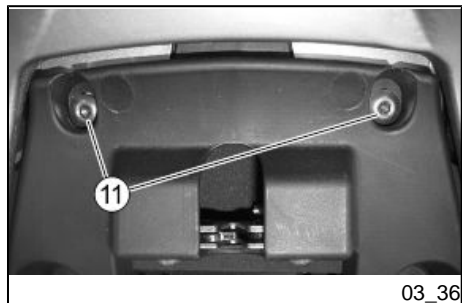

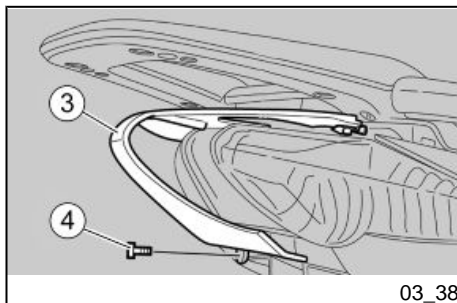

03_38

Rear optical unit (03_37)

In the rear light there are:

- two tail light/stop light bulbs «1»;
- two rear turn indicator bulbs «2».

To replace the bulbs:

- Lift the saddle and undo the two screws «11».
- Working from both sides, undo the screws «12».
- Remove the fairing of the tail light «3» by undoing screw «4».
- Remove the tail light glass «5» by undoing the screws «6».

TAIL LIGHT / STOP LIGHT BULB

- Press the bulb «1» slightly and turn it anticlockwise.
- Take out the bulb from its fitting.

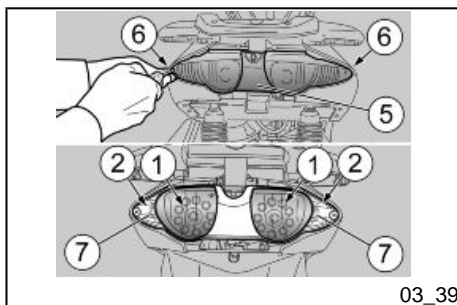

03_39

Achterste optische groep (03_37)

Op het achterlicht vindt men:

- twee lampen van het positielicht/stoplicht «1»;
- twee lampen van de richtingaanwijzers «2».

Voor de vervanging van de lampen:

- Hef het zadel op en draai de twee bouten «11» los.
- Handel op beide kanten: draai de bouten «12» los.
- Verwijder de bekleding van de achterste koplamp «3», door de bout «4» los te draaien.
- Verwijder de lens van de achterste koplamp «5», door de bouten «6» los te draaien.

LAMP VAN HET POSITIELICHT / STOPLICHT

- Druk gematigd op de lamp «1» en draai ze in tegenwijzersin.
- Verwijder de lamp uit de zit.

NOTE

INSERT THE BULB IN THE BULB HOLDER SO THAT THE TWO GUIDING PINS COINCIDE WITH THEIR GUIDES ON THE BULB HOLDER.

N.B.

PLAATS HET LAMPJE IN DE LAMPENHOUDER, DOOR DE TWEE GELEIDERPINNETJES TE DOEN OVEREENKOMEN MET DE RESPECTIEVELIJKE

- Install a bulb of the same type adequately.

REAR TURN INDICATOR BULB

- Remove the coloured glass «7» being careful not to damage it.
- Press the bulb «2» slightly and turn it anticlockwise.
- Take out the bulb from its fitting.

NOTE

UPON REFITTING, PLACE THE FAIRING OF THE REAR LIGHT «3» CORRECTLY INTO PLACE.

CAUTION

TIGHTEN THE SCREWS «6» CAREFULLY AND MODERATELY TO AVOID DAMAGING THE TAIL LIGHT GLASS «5».

- Refit the fairing of the tail light «3» by carefully tightening the screws «4».

GELEIDERS OP DE LAMPENHOUDER.

- Installeer op correcte wijze een nieuwe lamp van hetzelfde type.

LAMP VAN DE ACHTERSTE RICHTINGAANWIJZERS

- Verwijder het gekleurde scherm «7», en let op om het niet te beschadigen.
- Druk gematigd op de lamp «2» en draai ze in tegenwijzerszin.
- Verwijder de lamp uit haar zit.

N.B.

BIJ DE HERASSEMBLAGE MOET DE BEKLEDING VAN DE ACHTERSTE KOPLAMP «3» CORRECT IN HAAR ZIT GEPLAATST WORDEN.

LET OP

SLUIT VOORZICHTIG EN GEMATIGD DE BOUTEN «6», ZODAT DE LENS VAN DE ACHTERSTE KOPLAMP «5» NIET WORDT BESCHADIGD.

- Hermonteer de bekleding van de achterste koplamp «3» en sluit voorzichtig de bouten «4».

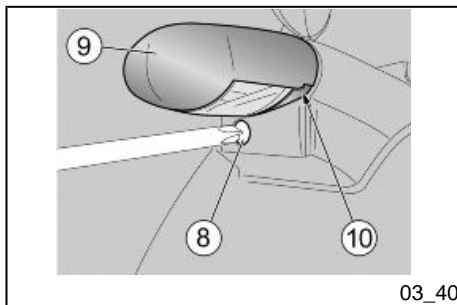

03_40

Number plate light (03_40)

To remove the bulb:

- Undo and remove the screw «8».
- Undo and remove the license plate bulb support «9».
- Slide off the bulb «10» and replace it with one of the same type.

Idle adjustment

Adjust the idle speed whenever it becomes irregular.

Idle speed is adjusted with the aid of the axone.

Take your vehicle to an official **aprilia** dealer, if necessary.

Nummerplaatlicht (03_40)

Om de lamp te verwijderen:

- Draai de bout «8» los en verwijder ze.
- Verwijder de steun van de lamp van het nummerplaatlicht «9».
- Verwijder en vervang de lamp «10» met een andere van hetzelfde type.

Regeling van het minimum toerental

Voer de regeling van het minimum toerental uit, elke keer dit onregelmatig blijkt.

De regeling van het minimum toerental moet uitgevoerd worden met behulp van de axon.

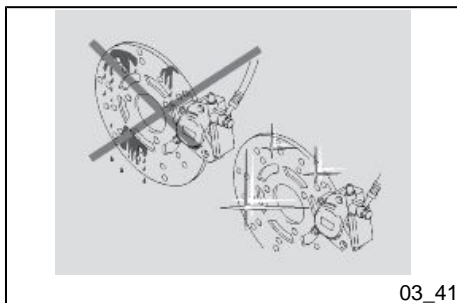

Front and rear disc brake (03_41, 03_42, 03_43, 03_44)

NOTE

THIS MOTORCYCLE IS FITTED WITH FRONT AND REAR DISC BRAKES WITH INDEPENDENT HYDRAULIC CIRCUITS. THE FOLLOWING INFORMATION REFERS TO ONE BRAKING CIRCUIT BUT IS VALID FOR BOTH.

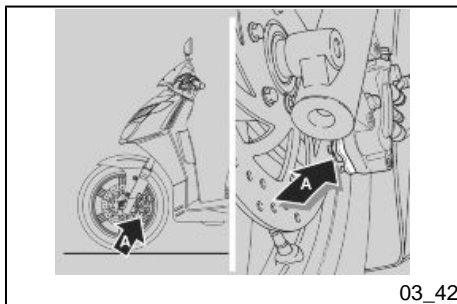

CAUTION

BRAKES ARE THE MOST IMPORTANT COMPONENTS TO ENSURE SAFETY AND THEREFORE THEY HAVE TO BE ALWAYS IN PERFECT CONDITIONS; CHECK THEM BEFORE EVERY RIDE.

A DIRTY DISC SMEARS THE PADS RESULTING IN POOR BRAKING. REPLACE DIRTY PADS AND CLEAN A DIRTY DISC USING A TOP-QUALITY DEGREASING PRODUCT.

Indien nodig wendt men zich tot een Officiële **aprilia** Dealer.

Schijfrem vooraan en achteraan (03_41, 03_42, 03_43, 03_44)

N.B.

DIT VOERTUIG IS UITGERUST MET SCHIJFREMMEN VOORAAN EN ACHTERAAN, MET GESCEIDEN HYDRAULISCHE CIRCUITS. DE VOLGENDE INFORMATIE BETREFT EEN ENKELE REMINSTALLATIE, MAAR IS GELDIG VOOR BEIDE.

LET OP

DE REMMEN ZIJN DE ONDERDELEN DIE HET MEEST DE VEILIGHEID GARANDEREN, EN MOETEN DUS STEEDS PERFECT EFFICIËNT WORDEN GEHOUDEN; CONTROLEER ZE VÓÓR ELKE REIS.

EEN VUILE SCHIJF BESMEURT DE PASTILLES, EN VERMINDERT DUS DE DOELTREFFENDHEID VAN HET REMMEN. VUILE PASTILLES MOETEN WORDEN VERVANGEN, TERWIJL DE VUILE SCHIJF MOET GEREINIGD WORDEN MET EEN ONTVET-

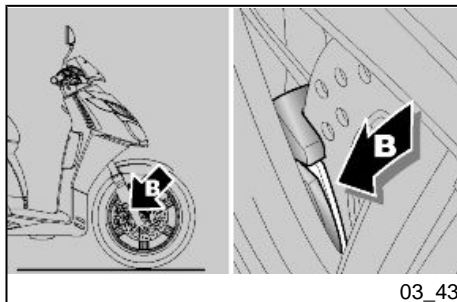

Pad wear check

Check brake pad wear following the instructions on the scheduled maintenance table and according to the engine capacity. Disc brake pad wear depend on the use, the riding style and the roads.

CAUTION



CHECK BRAKE PADS FOR WEAR MAINLY BEFORE EACH RIDE.

To carry out a quick pad check:

- Park the vehicle on its centre stand.
- Carry out a visual inspection of brake disc and pads.

With a lamp and a mirror, proceed:

Front brake calliper

- From the front bottom side for the left pad «A»;

TEND PRODUCT VAN HOGE KWALITEIT.

Controle van de slijtage van de pastilles

Controleer de slijtage van de rempastilles op basis van de tabel van het geprogrammeerd onderhoud, naargelang de cilinderinhoud. De slijtage van de pastilles van de remschijf hangt af van het gebruik, van het rijgedrag en van het wegtype.

LET OP



CONTROLEER DE SLIJTAGE VAN DE REMPASTILLES VOORAL VÓÓR ELKE REIS.

Voor het uitvoeren van een snelle controle van de slijtage van de pastilles:

- Plaats het voertuig op de centrale standaard.
- Voer een visieve controle uit tussen de remschijf en de pastilles.

Gebruik een lamp en een spiegeltje voor de controle:

Tang van de voorrem

- Van onder vooraan voor de linker pastille «A»;

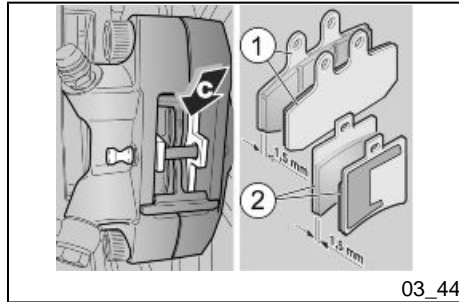

- From the front top side for the right pad «B»

Rear brake calliper

- From the back top side for both pads «C».

Replace both brake pads when the friction material is worn (even if it is only one brake pad) to about 1.5 mm.

CAUTION

EXCESSIVE WEAR OF THE FRICTION MATERIAL MAKES THE PAD METAL SUPPORT GET INTO CONTACT WITH THE DISC, WHICH RESULTS IN A METALLIC NOISE AND SPARKS IN THE CALLIPER; THEREFORE, BRAKING EFFICIENCY AND DISC SAFETY AND INTEGRITY ARE AT RISK.

CAUTION



TO CHANGE THE BRAKE PADS, PLEASE CONTACT AN Official Aprilia Dealer. IF YOU ARE ADEQUATELY TRAINED AND EXPERIENCED, REFER TO THE INSTRUCTIONS IN THE WORKSHOP BOOKLET AVAILABLE ALSO AT ANY Official Aprilia Dealer.

- Langs boven vooraan voor de rechter pastille «B».

Achterste remtang

- Achteraan langs boven voor beide pastilles «C».

Wanneer de dikte van het wrijvingsmateriaal (ook van slechts één pastille) verminderd is tot ongeveer 1,5 mm, moeten beide pastilles vervangen worden.

LET OP

EEN VERDER VERBRUIK VAN HET WRIJVINGSMATERIAAL KAN HET CONTACT VEROORZAKEN MET DE METALEN STEUN VAN DE PASTILLES MET DE SCHIJF, MET ALS GEVOLG LAWAAI VAN METAAL EN DE TANG DIE VONKEN MAAKT; DE DOELTREFFENDHEID VAN HET REMMEN, DE VEILIGHEID EN DE INTEGRITEIT VAN DE SCHIJF WORDEN OP DEZE MANIER GESCHAAD.

LET OP



VOOR DE VERVANGING VAN DE REMPASTILLES WENDT MEN ZICH TOT EEN Officiële aprilia Dealer, OF INDIEN U EEN EXPERT OF GEKWALIFICEERD BENT, KUNNEN DE AAN- DUIDINGEN IN DE HANDLEIDING VAN DE GARAGE ALS REFERENTIE GE-

**BRUIKT WORDEN, DIE U KAN KOPEN
BIJ EEN Officiële aprilia Dealer.**



Periods of inactivity (03_45)

Take some measures to avoid the side effects of not using the vehicle.

Also, carry out general maintenance and checks before garaging the vehicle as one can forget to do so afterwards.

Proceed as follows:

- Empty the fuel tank and the carburettor completely.
- Remove the spark plug.
- Pour a teaspoonful (5 - 10 cm³) of engine oil into the cylinder.

Stilstand van het voertuig (03_45)

Men moet enkele voorzorgsmaatregelen treffen om de effecten van het niet gebruiken van het voertuig tegen te gaan.

Bovendien moet men de herstellingen en de algemene controle vóór het opbergen uitvoeren, anders kan men vergeten om dit vervolgens uit te voeren.

Handel als volgt:

- Maak de brandstoftank en de carburator volledig leeg.
- Verwijder de bougie.
- Giet in de cilinder een lepeltje (5 - 10 cm³) motorolie.

NOTE

PLACE A CLEAN CLOTH ON THE CYLINDER NEXT TO THE SPARK PLUG SEAT TO PROTECT IT FROM POTENTIAL OIL SPLASHES.

- Set the ignition switch to «**KEY ON**» and press the engine starter button for some seconds to distribute the oil evenly on the cylinder surfaces.
- Remove the protection cloth.
- Refit the spark plug.
- Remove the battery.
- Wash and dry the vehicle.
- Wax painted surfaces.
- Inflate tyres.
- Position the vehicle on a specific support stand so that both tyres are not in contact with the ground.
- Keep the vehicle in a cool and dry place, not exposed to sunlight or marked temperature variations.
- Wrap and tie a plastic bag around the exhaust pipe end to keep moisture out.
- Cover the scooter but do not use plastic or waterproof materials.

After storage

- Uncover and clean the vehicle.

N.B.

PLAATS EEN REIN DOEK OP DE CYLINDER, NABIJ DE ZIT VAN DE BOUGIE, TER BESCHERMING TEGEN EVENTUELE OLIESPATTEN.

- Plaats de ontstekingschakelaar op «**ON**» en druk voor enkele seconden op de startknop van de motor, om de olie uniform op de oppervlakken van de cilinder te verdelen.
- Verwijder het beschermend doek.
- Hermonteer de bougie.
- Verwijder de accu.
- Was en droog het voertuig.
- Breng was aan op de gelakte oppervlakken.
- Blaas de banden op.
- Plaats het voertuig zodanig dat beide banden van de grond zijn, door een speciale steun te gebruiken.
- Plaats het voertuig in een niet verwarmde en niet vochtige ruimte, beschermd tegen zonnestralen, en waar de temperatuurveranderingen minimaal zijn.
- Plaats een plastic zakje over de uitlaat, en maak het vast om te vermijden dat er vochtigheid in komt.

- Check the battery for correct charge and install it.
- Refill the fuel tank.
- Carry out the preliminary check-ups.

CAUTION



TEST RIDE THE VEHICLE AT MODERATE SPEED FOR A FEW KILOMETRES IN AN AREA AWAY FROM TRAFFIC.

- Bedek het voertuig, maar vermijd het gebruik van plastic of waterdicht materiaal.

NA HET OPBERGEN

- Verwijder de bedekking, en reinig het voertuig.
- Controleer de staat van de lading van de accu, en installeer ze.
- Tank brandstof in de brandstoftank.
- Voer de voorafgaande controles uit.

LET OP



VOER EEN TESTRONDE VAN ENKELE KILOMETERS UIT AAN EEN GEMATIGDE SNELHEID IN EEN VERKEERSVRIJE ZONE.

Cleaning the vehicle

Clean the vehicle frequently when it is exposed to adverse conditions, such as:

- Air pollution (cities and industrial areas)
- Salinity and humidity in the atmosphere (seashore areas, hot and wet weather).
- Special ambient/seasonal conditions (use of salt, anti-icing

Reinigen van het voertuig

Reinig het voertuig regelmatig wanneer het wordt gebruikt in de volgende zones of condities:

- Atmosferische vervuiling (in de stad of in industriële zones)
- Zoutgehalte en vochtigheid van de atmosfeer (zeegebieden, warm en vochtig klimaat).
- Speciale milieu/seizoenscondities (het gebruik van zout, che-

- chemical products on roads in winter).
- Make sure to clean off any industrial residue or polluting dirt as well as remove tar stains, dead insects, bird droppings, etc.
 - Avoid parking your vehicle under trees; during some seasons, some residues, resin, fruits or leaves containing chemical substances which damage the paint fall from trees.

CAUTION

AFTER CLEANING YOUR VEHICLE, BRAKING EFFICIENCY MAY BE TEMPORARILY AFFECTED DUE TO THE PRESENCE OF WATER ON THE FRICTION SURFACES OF THE BRAKING CIRCUIT. CALCULATE A LONGER BRAKING DISTANCE IN ORDER TO AVOID ACCIDENTS. BRAKE REPEATEDLY TO RESTORE NORMAL OPERATION. CARRY OUT THE PRE-RIDE CHECKS.

To clean off dirt and mud deposited from painted surfaces, soften caked dirt with a low-pressure water jet. Sponge off using

mische anti-ijsproducten op wegen in de winterperiode).

- Let vooral op dat op de carrosserie geen afzettingsresten blijven van industriële en vervuilende stoffen, teervlekken, dode insecten, uitwerpselen van vogels, enz.
- Vermijdt om het voertuig onder bomen te parkeren; In sommige seizoenen kan er uit de bomen hars, fruit of bladeren vallen die chemische stoffen bevatten die schadelijk zijn voor de lak.

LET OP

NADAT MEN HET VOERTUIG HEEFT GEWASSEN, KAN DE REMDOELTREFFENDHEID TIJDELIJK MINDER ZIJN DOOR DE AANWEZIGHEID VAN WATER OP DE WRIJVINGSOPPERVLAKKEN VAN DE REMINSTALLATIE. VOORZIE EEN LANGE REMAFSTAND OM ONGELUKKEN TE VERMIJDEN. ACTIVEER HERHAALDELIJK DE REMMEN, OM DE NORMALE REMCONDITIES TE HERSTELLEN. VOER DE VOORBEREIDENDE CONTROLES UIT.

Om het vuil en de modder te verwijderen die zich hebben afgezet op de gelakte oppervlakken, moet men een waterstraal

a car body sponge soaked in a car body shampoo and water solution (2 ÷ 4% parts of shampoo in water).

Then rinse with plenty of water, and dry with a chamois leather. To clean the engine outer parts, use degreasing detergent, brushes and old cloths.

CAUTION

TO CLEAN THE HEADLIGHTS USE A SPONGE SOAKED IN WATER AND MILD DETERGENT, RUBBING THE SURFACE GENTLY AND RINSING FREQUENTLY WITH PLENTY OF WATER.

REMEMBER TO CLEAN THE VEHICLE CAREFULLY BEFORE ANY POLISHING WITH SILICON WAX.

DO NOT USE ABRASIVE PASTES TO POLISH MATT FINISH PAINTWORK.

THE VEHICLE SHOULD NEVER BE WASHED IN DIRECT SUNLIGHT, ESPECIALLY DURING SUMMER, WITH THE BODYWORK STILL HOT, AS THE SHAMPOO CAN DAMAGE THE PAINTWORK IF IT DRIES BEFORE BEING RINSED OFF.

DO NOT USE LIQUIDS AT TEMPERATURES OVER 40 °C WHEN CLEANING PLASTIC PARTS OF THE VEHICLE.

DO NOT AIM HIGH PRESSURE AIR/WATER JETS OR STEAM JETS DIRECTLY TO THE FOLLOWING PARTS: WHEEL HUBS, CONTROLS

onder lage druk gebruiken, de vuile delen zorgvuldig nat maken, de modder en het vuil verwijderen met een zachte spons, voor carrosseries, die doordrenkt is met veel water en shampoo (2 - 4% delen shampoo in water).

Spoel vervolgens overvloedig met water en droog af met een zeemvel. Om de externe delen van de motor te reinigen, gebruikt men een ontvettend reinigingsmiddel, kwasten en doeken.

LET OP

VOOR DE REINIGING VAN DE LICHTEN GEBRUIKT MEN EEN SPONS DIE WERD ONDERGEDOMPELD IN WATER EN EEN NEUTRAAL REINIGINGS-MIDDEL, DOOR ZACHTJES OP DE OPPERVLAKKEN TE WRIJVEN EN FREQUENT MET VEEL WATER TE SPOELEN.

MEN HERINNERT DAT HET OPPOETSEN MET SILICONENWAS UITGEVOERD MOET WORDEN NADAT MEN HET VOERTUIG ZORGVULDIG HEEFT GEWASSEN.

POETS MATTE LAKKEN NIET OP MET SCHURENDE PASTA'S.

HET WASSEN MAG NOOIT WORDEN UITGEVOERD IN DE ZON, VOORAL NIET IN DE ZOMER WANNEER DE CARROSSERIE NOG WARM IS, OM DAT DE SHAMPOO DIE VÓÓR HET SPOELEN OPDROOGT DE LAK KAN BESCHADIGEN.

ON THE RIGHT AND LEFT SIDES OF THE HANDLEBAR, BEARINGS, BRAKE PUMPS, INSTRUMENTS AND GAUGES, MUFFLER EXHAUST, GLOVE-BOX/TOOL KIT COMPARTMENT, IGNITION SWITCH /STEERING LOCK, RADIATOR FINS, FUEL TANK CAP, HEADLAMPS AND ELECTRICAL CONNECTIONS.

DO NOT USE ALCOHOL, PETROL OR SOLVENTS TO CLEAN RUBBER AND PLASTIC PARTS. USE ONLY WATER AND NEUTRAL SOAP INSTEAD. DO NOT USE SOLVENTS OR PETROL BY-PRODUCTS (ACETONE, TRICHLOROETHYLENE, TURPENTINE, PETROL, THINNERS) TO CLEAN THE SADDLE. USE INSTEAD DETERGENTS WITH SURFACE ACTIVE AGENTS NOT EXCEEDING 5% (NEUTRAL SOAP, DEGREASING DETERGENTS) OR ALCOHOL. DRY THE SADDLE WELL AFTER CLEANING.

CAUTION

DO NOT APPLY ANY PROTECTIVE WAX ON THE SADDLE OR IT MAY BECOME SLIPPERY.

GEBRUIK GEEN VLOEISTOFFEN MET EEN TEMPERATUUR VAN MEER DAN 40°C VOOR HET REINIGEN VAN DE PLASTIC DELEN VAN HET VOERTUIG.

RICHT DE WATERSTRALEN OF PERSLUCHT OF DAMP NIET OP DE VOLGENDE DELEN: DE NAVEN VAN DE WIELEN, DE COMMANDO'S OP DE LINKER EN RECHTER KANT VAN HET STUUR, DE KUSSENTJES, DE REM-POMPEN, DE INSTRUMENTEN EN DE INDICATORS, DE UITLAAT VAN DE KNALDEMPER, DE DOCUMENTEN-RUIMTE/DE GEREEDSCHAPSKIT, DE ONTSTEKINGSSCHAKELAAR / HET STUURSLOT, DE RADIATORVINNEN, DE BRANDSTOFDOP, DE LICHTEN EN DE ELEKTRISCHE VERBINDINGEN.

VOOR DE REINIGING VAN DE RUBBEREN EN PLASTIC DELEN MAG MEN GEEN ALCOHOL OF BENZINE OF OPLOSMIDDELEN, MAAR ENKEL WATER EN NEUTRALE ZEEP GEBRUIKEN. VOOR DE REINIGING VAN HET ZADEL MAG MEN GEEN OPLOSMIDDELEN OF PETROLEUMDERIVATEN GEBRUIKEN (ACETON, TRICHOORETHYLEEN, TERMENTIJN, BENZINE, OPLOSMIDDELEN). MEN MAG REINIGINGSMIDDELEN GEBRUIKEN DIE MAXIMUM 5% CAPILLAIR ACTIEVE DELEN BEVATTEN (NEUTRALE ZEEP, ONTVETTENDE REINIGINGSMIDDELEN OF ALCO-

HOL). DROOG HET ZADEL ZORGVULDIG NA DE REINIGING.

LET OP

GEBRUIK OP HET ZADEL GEEN BESCHERMENDE WAS, OM TE VERMIJDEN DAT HET GAAT SCHUIVEN.

Transport

CAUTION

BEFORE TRANSPORTING THE VEHICLE, EMPTY THE FUEL TANK WELL AND MAKE SURE IT IS PERFECTLY DRY.

DURING TRANSPORT, THE VEHICLE SHOULD BE AT ALL TIMES UPRIGHT AND WELL ANCHORED SO AS TO AVOID FUEL, OIL OR COOLANT LEAKS.

IN CASE OF FAILURE, DO NOT HAVE THE VEHICLE TOWED. ASK FOR ROAD ASSISTANCE SERVICE.

EMPTYING THE FUEL TANK

Vervoer

LET OP

VOORALEER MEN HET VOERTUIG VERVOERT, MOET MEN DE BRANDSTOF-TANK ZORGVULDIG LEDIGEN, EN CONTROLEREN OF DEZE GOED DROOG IS.

TIJDENS DE VERPLAATSING MOET HET VOERTUIG HORIZONTAAL BLIJVEN EN GOED VERANKERD ZIJN; OP DEZE MANIER WORDEN BRANDSTOF-, OLIE- EN KOELVLOEISTOFLEKKEN VERMEDEEN.

IN GEVAL VAN EEN DEFECT MAG MEN HET VOERTUIG NIET SLEPEN, MAAR MOET MEN EEN HULPDIENST CONTACTEREN.

HET LEDIGEN VAN DE BRANDSTOF-TANK

CAUTION**FIRE HAZARD.**

WAIT UNTIL THE ENGINE AND THE MUFFLER ARE COLD.

FUEL VAPOURS ARE HARMFUL TO HEALTH.

BEFORE ANY OPERATION, MAKE SURE THAT THE ROOM WHERE YOU ARE HAS ADEQUATE AIR VENTILATION.

DO NOT INHALE FUEL VAPOURS.

DO NOT DISPOSE OF FUEL INTO THE ENVIRONMENT.

- Rest the vehicle on its centre stand.
- Shut off the engine and wait until it cools off.
- Take a container with more capacity than the amount of fuel in the tank and place it on the vehicle left hand side.
- Remove the fuel tank cap.
- To drain the fuel off the tank use a hand-operated pump or a similar system. Take care not to damage the pump unit (probe checking fuel level in the tank).

CAUTION

AFTER EMPTYING THE TANK, REFIT THE FUEL TANK CAP.

LET OP**BRANDGEVAAR.**

WACHT TOT DE MOTOR EN DE UITLAAT VOLLEDIG AFGEKOELD ZIJN.

DE BRANDSTOFDAMPEN ZIJN SCHADELIJK VOOR DE GEZONDHEID.

CONTROLEER EERST OF HET LOKAAL WAAR MEN HANDELT GOED VERLUCHT IS.

ADEM DE BRANDSTOFDAMPEN NIET IN.

LOOS DE BRANDSTOF NIET IN HET MILIEU.

- Plaats het voertuig op de centrale standaard
- Leg de motor stil en wacht tot hij afkoelt.
- Voorzie een recipiënt die alle brandstof kan opvangen die aanwezig is in de tank, en plaats het op de grond, links van het voertuig.
- Verwijder de dop van de brandstoftank.
- Voor het ledigen van de brandstof uit de tank, gebruikt men een handpomp of een gelijksoortig systeem. Let op om de pompgroep niet te beschadigen (peilsonde van de brandstof in de tank).

LET OP
**NA HET LEDIGEN, MOET DE DOP VAN
DE TANK GESLOTEN WORDEN.**

SPORTCITY CUBE 250-300



Chap. 04
Technical data

Hst. 04
Technische
gegevens

VEHICLE TECHNICAL DATA

Max. length	1965 mm
Max. width (to the brake levers (to the mirrors))	720 mm (890 mm)
Max. height (to the rear-view mirrors)	1,143 mm
Saddle height	790 mm
Wheelbase	1360 mm
Minimum ground clearance	130 mm
Kerb weight	148 kg
Vehicle max. load (rider + passenger + luggage)	210 kg
Fuel (reserve included)	9 l
Fuel reserve	1.5 l
Engine oil - engine oil change and engine oil filter replacement	1100 cc
Transmission oil	250 cc
Coolant	1.5 l (50% water + 50% monoethylene glycol antifreeze fluid)
Seats	2
Gearbox	automatic continuous variator

TECHNISCHE GEGEVENS VAN HET VOERTUIG

Max lengte	1965 mm
Max breedte (aan de remhendels (aan de spiegels))	720 mm (890 in)
Max hoogte (bij de achteruitkijkspiegeltjes)	1.143 mm
Hoogte tot het zadel	790 mm
hartafstand	1360 mm
Minimum vrije hoogte vanaf de grond	130 mm
Gewicht per versnellingsorde	148 kg
Max belasting van het voertuig (bestuurder + passagier + bagage)	210 kg
Brandstof (inclusief de reserve)	9 l
Brandstofreserve	1,5 l
Motorolie - vervanging van de motorolie en de filter van de motorolie	1100 cc
Olie van de transmissie	250 cc
Koelvloeistof	1,5 l (50% water + 50% antivries met ethyleenglycol)
Plaatsen	2
Versnellingsbak	automatische continu variator

Primary drive	V-belt
Secondary transmission	Gear reduction unit
Engine/wheel total ratio	- minimum: 1:2.3 - maximum: 1:0.815
Chassis type	High-strength steel tubular chassis, single spar at the front, superimposed double cradle at the rear.
Steering rake	25.5°
Front suspension	Hydraulic action telescopic fork
Front suspension travel	100 mm
Fork oil	135 ±1 cm ³ for each stem
Rear suspension	hydraulic double-acting shock absorber and adjustable preloading
Rear suspension travel	80 mm
Front brake	Ø 260 mm twin disc brake with hydraulic transmission
Rear brake	Ø 220-mm disc brake with hydraulic transmission
Wheel rims	Light alloy rims
Front wheel rim	2.75 x 15"

Primaire transmissie	Met trapeziumvormige riem
Secundaire transmissie	met raderwerken
Totale verhouding motor/wiel	- minimum: 1:2,3 - maximum: 1:0,815
Type van frame	Monoligger vooraan met dubbele overlappende motorsteun achteraan, in stalen buizen met hoge extrusielimiet
Hellingshoek van het stuur	25,5°
Voorste ophanging	Telescoopvork met hydraulische werking
Verplaatsing van de voorste ophanging	100 mm
Olie van de vork	135 ±1 cm ³ voor elke stang
Achterste ophanging	hydraulische schokdemper met dubbele effect, met regeling van de voorbelasting
Verplaatsing van de achterste ophanging	80 mm
Voorrem	Dubbele schijfrem - Ø 260 mm - met hydraulische transmissie
Achterrem	Met schijf - Ø 220 mm - met hydraulische transmissie

Rear wheel rim	3.00 x 15"	Wielvelgen	Lichtmetalen velgen
Tyre type	Without inner tube (Tubeless)	Velg van het voorwiel	2,75 x 15"
Front tyre	120 / 70 - 15" 56 P	Velg van het achterwiel	3,00 x 15"
Rear tyre	130 / 80 - 15" 63 P	Type van band	Zonder binnenband (tubeless)
Front tyre standard inflation pressure	200 kPa (2.0 bar)	Voorband	120 / 70 - 15" 56 P
Rear tyre standard inflation pressure	200 kPa (2.0 bar)	Achterband	130 / 80 - 15" 63 P
Front tyre standard inflation pressure with passenger	200 kPa (2.0 bar)	Standaardspanning van de voorband	200 kPa (2,0 bar)
Rear tyre standard inflation pressure with passenger	230 kPa (2.3 bar)	Standaardspanning van de achterband	200 kPa (2,0 bar)
Battery	12V - 10 Ah	Spanning van de voorband met passagier	200 kPa (2,0 bar)
Alternator (permanent magnet type)	12V - 320 W	Spanning van de achterband met passagier	230 kPa (2,3 bar)
		Accu	12V - 10 Ah
		Generator (met permanente magneet)	12 V - 320 W

ENGINE TECHNICAL DATA

Engine model	M288M (250)
	M28LM (300)

TECHNISCHE GEGEVENS VAN DE MOTOR

Model van de motor	M288M (250)
	M28LM (300)

Engine type	Single-cylinder, 4-stroke, 4 valves, wet sump forced lubrication system, overhead camshaft.
Valve quantity	4
Number of cylinders	1
Total engine capacity	244.29 cm ³ (250) 278.3 cm ³ (300)
Bore / stroke	72 mm / 60 mm (250) 75 mm / 63 mm (300)
Compression ratio	11.0 ± 0.5 : 1
MAX. power	16.5 kW at 8,000 rpm (250) 16.5 kW at 7,500 rpm (300)
MAX. torque	21 Nm at 6,250 rpm (250) 22 Nm at 6,500 rpm (300)
Ignition	starter
Idle speed	1600 ± 100 rpm
Clutch	Automatic centrifugal dry clutch
Lubrication system	Wet sump forced lubrication system.
Cooling	Forced-circulation air cooling driven by a centrifugal pump
Valve clearance	Inlet: 0.10

Type van motor	Monocilindrisch 4-takt met 4 kleppen, geforceerde smering met vochtige carter, as met nokken in de kop.
Aantal kleppen	4
Aantal cilinders	1
Compleessieve cilinderinhoud	244,29 cm ³ (250) 278,3 cm ³ (300)
Boring/loop	72 mm / 60 mm (250) 75 mm / 63 mm (300)
Compressieverhouding	11,0 ± 0,5 : 1
MAX vermogen	16,5 Kw bij 8.000 toeren/min (250) 16,5 Kw bij 7.500 toeren/min (300)
MAX koppel	21 Nm bij 6.250 toeren/min (250) 22 Nm bij 6.500 toeren/min (300)
Start	Elektrisch
Toerental van de motor bij het minimumtoerental	1600 ± 100 toeren/min
Koppeling	Automatisch, droge centrifugekoppeling
Smeersysteem	Geforceerde smering met vochtige carter.

	Outlet: 0.15
Fuel system	By electronic injection with electric fuel pump
Throttle body diffuser	Ø 32 mm
Fuel	Use premium unleaded petrol only, with minimum octane rating of 95 (NORM) and 85 (NOMM).
Ignition	Capacitive discharge ignition, variable advance
Ignition advance	Variable managed by control unit. 5° idle speed - 15° > 6,000/8,000 rpm
Spark plug	CHAMPION RG4 - PHP (250) NGK CR8EKB (300)
Spark plug electrode gap	0.7 - 0.8 mm

Koeling	Met geforceerde vloeistofcirculatie, door een centrifugepomp
Kleppenspel	Aanzuiging: 0,10 Uitlaat: 0,15
VOEDING	Elektronische injectie met elektrische brandstofpomp
Diffusor van de vlinderromp	Ø 32 mm
Brandstof	Gebruik uitsluitend loodvrije superbenzine, met een minimum octaangehalte van 95 (N.O.R.M.) en 85 (N.O.M.M.).
Ontsteking	Met capacatieve uitlaat met variabele voorontsteking
Voorontsteking	Variabele ontsteking, beheerd door de centrale. 5° minimum - 15° > 6.000/8.000 toeren/min
Bougie	CHAMPION RG4 - PHP (250) NGK CR8EKB (300)
Afstand van de elektroden van de bougie	0,7 ÷ 0,8 mm

BULBS/WARNING LIGHTS

High/low beam bulb	12 V - 55 W - H7
Tail light bulb	12V - 5W
Turn indicator bulb	12 V - 10 W (Amber)
Rear tail light /stop light bulb	12 V - 5/21 W (Red)
License plate light bulb	12V - 5W
Instrument panel lighting bulb	LED
Turn indicator warning light	LED
High beam warning light	LED
Low fuel warning light	LED
Engine oil pressure warning light / EFI warning light	LED
Coolant high temperature gauge warning light	LED

LAMPEN/CONTROLELAMPEN

Lamp van het dimlicht / groot licht	12 V - 55 W - H7
Lamp van het positielicht	12V - 5W
Lamp van het licht van de richtingaanwijzers	12 V - 10 W (Amberkleurig)
Lamp van het achterste positielicht/stoplicht	12 V - 5/21 W (Rood)
Lamp van het nummerplaatlicht	12V - 5W
Lamp van de verlichting van het dashboard	LED
Controlelamp van de richtingaanwijzers	LED
Controlelamp van het groot licht	LED
Controlelamp van de brandstofreserve	LED
Controlelamp van de druk van de motorolie / Controlelamp EFI	LED
Controlelamp van de indicator van de hoge temperatuur van de koelvloeistof	LED

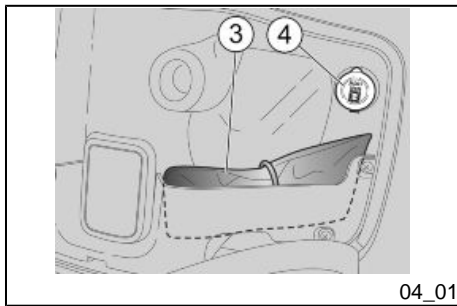

04_01

Kit equipment (04_01)

The tool kit «3» is located in the specific housing, in the glove-box.

Open the glove-box.

The tools supplied are:

- toolkit pouch;
- twin screwdriver;
- 16 mm box-spanner;
- shock absorber wrench;
- 3 mm hex Allen key.

Bijgeleverde gereedschappen (04_01)

De gereedschapskit «3» is bevestigd in de speciale plaats in de opbergruimte.

Open de opbergruimte.

De bijgevoegde gereedschappen zijn:

- gereedschapstas;
- dubbele schroevendraaier;
- buissleutel van 16 mm;
- sleutel voor schokdempers;
- zeshoekige sleutel van 3 mm.

SPORTCITY CUBE 250-300



**Chap. 05
Programmed
maintenance**

**Hst. 05
Gepland
onderhoud**

Scheduled maintenance table

CAUTION



FIRE HAZARD.

FUEL OR ANY OTHER INFLAMMABLE SUBSTANCES MUST NOT BE CLOSE TO ELECTRICAL COMPONENTS.

BEFORE ANY MAINTENANCE OPERATION OR INSPECTION ON THE MOTORCYCLE, SHUT OFF THE ENGINE AND REMOVE THE KEY. WAIT UNTIL THE ENGINE AND THE EXHAUST SYSTEM ARE COLD, IF POSSIBLE LIFT THE SCOOTER WITH A SPECIFIC TOOL ON A FIRM AND LEVEL GROUND.

BEFORE ANY OPERATION, MAKE SURE THAT THE ROOM WHERE YOU ARE IS ADEQUATELY VENTILATED.

TO AVOID BURNS BE SPECIALLY CAREFUL WITH HOT ENGINE AND EXHAUST SYSTEM PARTS.

DO NOT HOLD ANY MECHANICAL OR OTHER MOTORCYCLE PARTS WITH YOUR MOUTH: MOTORCYCLE COMPONENT ARE NOT EDIBLE, ON THE CONTRARY SOME OF THEM ARE HARMFUL AND EVEN TOXIC.

Tabel van het geprogrammeerd onderhoud

LET OP



BRANDGEVAAR.

HOU BRANDSTOF EN ANDERE ONTVLAMBARE STOFFEN VER WEG VAN ELEKTRISCHE ONDERDELEN.

VOORALEER MEN EENDER WELKE ONDERHOUDSHANDELING OF INSPECTIE UITVOERT OP HET VOERTUIG, LEGT MEN DE MOTOR STIL EN VERWIJDEERT MEN DE SLEUTEL. WACHT TOT DE MOTOR EN DE UITLAATINSTALATIE AFGEKOELD ZIJN, EN HEF INDIEN MOGELIJK HET VOERTUIG OP MET DE SPECIALE APPARATUUR OP EEN VASTE EN VLAKKE ONDERGROND.

CONTROLEER EERST OF HET LOKAAL WAAR MEN HANDELT GOED VERLUCHT IS.

SCHENK VOORAL AANDACHT AAN DE DELEN VAN DE MOTOR EN DE UITLAATINSTALATIE DIE NOG WARM ZIJN, OM BRANDWONDEN TE VERMIJDEN.

HOU NOOIT MECHANISCHE OF ANDERE DELEN VAN HET VOERTUIG IN DE MOND: GEEN ENKEL ONDERDEEL IS EETBAAR, ENKELE DELEN

NOTE

UNLESS OTHERWISE INDICATED, REFIT THE UNITS FOLLOWING THE REMOVAL STEPS BUT IN REVERSE ORDER.

WHEN CARRYING OUT MAINTENANCE OPERATIONS, IT IS ADVISABLE TO WEAR LATEX GLOVES.

In general terms, routine maintenance operations can be carried out by the owner; in some cases it is necessary to use specific tools and have some technical knowledge.

For servicing or technical advice, consult an **Official aprilia Dealer** for prompt and accurate service.

Ask your **Official aprilia Dealer** to test the vehicle on the road after a repair but nonetheless, personally carry out the Pre-ride Checks after a maintenance operation.

ZIJN INTEGENDEEL SCHADELIJK OF ZELFS GIFTIG.

N.B.

WANNEER HET NIET UITDRUKKELIJK IS BESCHREVEN, WORDT DE HERMONTAGE VAN DE GROEPEN IN OMGEKEERDE ZIN VAN DE MONTAGEHANDELINGEN UITGEVOERD.

BIJ ONDERHOUDSHANDELINGEN RAADT MEN AAN OM LATEX HANDSCHOENEN TE GEBRUIKEN.

Normaalgezien kunnen de handelingen van het gewoon onderhoud door de gebruiker worden uitgevoerd; in enkele gevallen kan men specifieke gereedschappen nodig hebben en moet men technisch voorbereid zijn.

Wanneer men assistentie of technisch advies nodig heeft, wendt men zich tot een **Officiële aprilia Dealer**, die een zorgvuldige en bekommerde service garandeert.

Men raadt aan om aan de **Officiële aprilia Dealer** te vragen om een testrit uit te voeren na een herstelling, of om alleszins persoonlijk de Voorbereidende Controles uit te voeren na een onderhoudshandeling.

PERIODIC MAINTENANCE CHART

Adequate maintenance is fundamental to ensuring long-lasting, optimum operation and performance of your vehicle.

For this purpose, aprilia offers a set of checks and maintenance services (at the owner's expense), which are included in the summary table shown on the following page. Any minor faults should be reported without delay to any **Official aprilia Dealer** without waiting until the next scheduled service to solve it.

Carrying out scheduled services on time is essential for your warranty validity. For further information concerning Warranty procedures and Scheduled Maintenance, please refer to the Warranty Booklet.

Kaart van het periodiek onderhoud

Een aangepast onderhoud is van doorslaggevend belang voor een langere levensduur van het voertuig in optimale werkcondities met optimale prestaties.

Daarom heeft aprilia een serie van controles en onderhoudshandelingen tegen betaling voorzien, die men vindt in het samenvattend kader op de volgende pagina. Het is goed om eventuele kleine onregelmatigheden bij de werking onmiddellijk mee te delen aan de **Officiële aprilia Dealer**, zonder te wachten, om ze te verhelpen, tot het uitvoeren van de volgende servicebeurt.

Een stipte uitvoering van de servicebeurten is noodzakelijk voor het correcte gebruik van de garantie. Voor alle andere informatie in verband met de toepassingswijzen van de Garantie en de uitvoering van het Geprogrammeerd Onderhoud, raadpleegt men het Garantieboekje.

ROUTINE MAINTENANCE TABLE

km x 1,000	1	5	10	15	20	25	30	35	40	45	50	55	60
Safety fasteners	I		I				I				I		
Spark plug					R				R				R
driving belt			I		R		I		R		I		R
Throttle control	A		A		A		A		A		A		A

km x 1,000	1	5	10	15	20	25	30	35	40	45	50	55	60
Air filter			C		C		C		C		C		C
Belt compartment air filter			C		C		C		C		C		C
Engine oil filter	R		R		R		R		R		R		R
Valve clearance					A				A				A
Electrical system and battery	I		I		I		I		I		I		I
Brake fluid*	I		I		I		I		I		I		I
Coolant level*	I		I		I		I		I		I		I
Engine oil	R	I	R	I	R	I	R	I	R	I	R	I	R
Hub oil	R		R		R		R		R		R		R
Sliding shoes / CVT rollers			R		R		R		R		R		R
Vehicle and brake test - test drive	I		I		I		I		I		I		I
Wheels / tyres	I		I		I		I		I		I		I
Suspension			I		I		I		I		I		I
Steering	I		I		I		I		I		I		I
Break pad wear	I	I	I	I	I	I	I	I	I	I	I	I	I

I: INSPECT AND CLEAN, ADJUST, LUBRICATE OR REPLACE IF NECESSARY

C: CLEAN, R: REPLACE, A: ADJUST, L: LUBRICATE

* Replace every 2 years

TABEL VAN HET PERIODIEK ONDERHOUD

Km x 1.000	1	5	10	15	20	25	30	35	40	45	50	55	60
Veiligheidsblokkeringen	I		I				I				I		

Km x 1.000	1	5	10	15	20	25	30	35	40	45	50	55	60
BOUGIE					R				R				R
Transmissieriem			I		R		I		R		I		R
Gascommando	A		A		A		A		A		A		A
Luchtfilter			C		C		C		C		C		C
Luchtfilter van de riemruimte			C		C		C		C		C		C
Filter van de motorolie	R		R		R		R		R		R		R
Kleppenspel					A				A				A
Elektrische installatie en accu	I		I		I		I		I		I		I
Remvloeistof *	I		I		I		I		I		I		I
Peil van de koelvloeistof *	I		I		I		I		I		I		I
Motorolie	R	I	R	I	R	I	R	I	R	I	R	I	R
Naafolie	R		R		R		R		R		R		R
Schuifleden / variatorrollen			R		R		R		R		R		R
Test van het voertuig en reminstallatie - rijtest	I		I		I		I		I		I		I
Wielen/banden	I		I		I		I		I		I		I
ophangingen			I		I		I		I		I		I
Stuur	I		I		I		I		I		I		I
Slijtage van remblokjes	I	I	I	I	I	I	I	I	I	I	I	I	I

I: CONTROLEREN EN REINIGEN, REGELEN, SMEREN OF VERVANGEN INDIEN NODIG

C: REINIGEN, R: VERVANGEN, A: REGELEN, L: SMEREN

* Vervang elke 2 jaar

RECOMMENDED PRODUCTS TABLE

Product	Description	Specifications
AGIP TEC 4T, SAE 10W-40	Engine oil	10W-40
AGIP GEAR SYNTH SAE 75W-90	Gearbox oil	API GL4, GL5
AGIP FORK 7.5W	Fork oil	
AGIP FILTER OIL	Oil for air filter sponge	-
AGIP BRAKE 4	Brake fluid	FMVSS DOT4+
AGIP PERMANENT SPEZIAL	Coolant	Biodegradable coolant, ready for use, with "long life" technology and characteristics (pink). Freezing protection up to -40°C. According to CUNA 956-16 standard.
AGIP GREASE SM2	Lithium grease with molybdenum for bearings and other points to lubricate	NLGI 2
NEUTRAL GREASE OR PETROLEUM JELLY	BATTERY POLES	Neutral grease or petroleum jelly.

TABEL VAN DE AANBEVOLEN PRODUCTEN

Product	Beschrijving	Kenmerken
AGIP TEC 4T SAE 10W-40	Motorolie	10W-40
AGIP GEAR SYNTH SAE 75W-90	Olie voor de versnellingsbak	API GL4, GL5
AGIP FORK 7.5W	Olie van de vork	
AGIP FILTER OIL	Olie voor filters in spons	-

Product	Beschrijving	Kenmerken
AGIP BRAKE 4	remvloeistof	FMVSS DOT4+
AGIP PERMANENT SPEZIAL	Koelvloeistof	Biologisch afbreekbare koelvloeistof, gebruiksklaar, met "long life" technologie en kenmerken (rood). Verzekert een bescherming tegen vriestemperaturen tot -40°. Beantwoordt aan de norm CUNA 956-16.
AGIP GREASE SM2	Lithiumvet met molybdeen voor lagers en andere te smeren punten	NLGI 2
NEUTRAAL VET OF VASELINE	POLEN VAN DE ACCU	Neutraal vet of vaseline

SPORTCITY CUBE 250-300



Chap. 06
Special fittings

Hst. 06
Speciale
uitrustingen

Special fittings

The optional equipment for this vehicle is:

- windscreen
- top box
- anti-vibration weights kit (only for top box fitting)

CAUTION

TO FIT THE BOX ON THE VEHICLE LUGGAGE RACK, REQUIRES FITTING THE ANTI-VIBRATION WEIGHTS KIT (OPTIONAL), AT THE END OF THE HANDLEBAR.

Speciale uitrustingen

De extra uitrusting van dit voertuig is:

- Windscherm
- Koffertje
- kit antivibratiegewichten (enkel te gebruiken in geval het koffertje wordt gemonteerd)

LET OP

VOOR HET AANBRENGEN VAN HET KOFFERTJE OP DE BAGAGEDRAGER VAN HET VOERTUIG MOET OP HET UITEINDE VAN HET STUUR DE KIT VAN DE ANTIVIBRATIEGEWICHTEN (EXTRA UITRUSTING) GEMONTEERD WORDEN.

TABLE OF CONTENTS

A

Air filter: 82, 83

B

Battery: 94, 100

Brake: 90, 120

D

Disc brake: 120

Display: 18

E

Engine oil: 68, 69, 71

Engine stop: 24

F

Fuses: 103

H

Headlight: 113

Horn: 22

Hub oil: 72

I

Identification: 27

Instrument panel: 13

K

Key switch: 20

L

Light switch: 23

M

Maintenance: 67, 141, 142

S

Saddle: 27

Scheduled maintenance:
142

Shock absorber: 37

Spark plug: 77

Stand: 56

Start-up: 24

T

Technical data: 133

Tyres: 74

TREFWOORDENREGISTER

A

ACCU: 94, 100

B

Banden: 74

BIJGELEVERDE

GEREEDSCHAPPEN: 140

BOUGIE: 77

C

Claxon: 22

D

Display: 18

G

Geprogrammeerd
onderhoud: 142

H

Het stilleggen van de motor:
52

I

Identificatie: 27

K

Koelvloeistof: 84

Koplamp: 113

L

Lampen: 107

Luchtfilter: 82, 83

M

Motorolie: 68, 69, 71

O

Onderhoud: 67, 141, 142

Optische groep: 109, 117

R

Richtingaanwijzers: 22, 114

S

Schijfrem: 120

Schokdempers: 37

Sleutelschakelaar: 20

Standaard: 56

Start: 49

Stuurslot: 21

T

Technische gegevens: 133

Z

Zadel: 27

Zekeringen: 103



THE VALUE OF SERVICE

Thanks to continuous technical updates and specific training programs on Aprilia products, only **Aprilia Official Network** mechanics know this vehicle fully and have the special tools necessary to carry out maintenance and repair operations correctly.

The reliability of the vehicle also depends on its mechanical conditions. Checking the vehicle before riding, its regular maintenance and the use of **Original Aprilia Spare Parts** only, are essential factors!

For information about the nearest **Official Dealer and/or Service Centre**, consult the Yellow Pages or search directly on the inset map in our Official Website:

www.aprilia.com

Only Aprilia Original Spare Parts ensure products already studied and tested during the vehicle design stage. All Aprilia Original Spare Parts undergo quality control procedures to guarantee full reliability and duration.

The descriptions and illustrations given in this publication are not binding; while the basic characteristics as described and illustrated in this manual remain unchanged, Aprilia reserves the right, at any time and without being required to update this publication beforehand, to make any changes to components, parts or accessories, which it considers necessary to improve the product or which are required for manufacturing or construction reasons.

Not all versions/models shown in this publication are available in all countries. The availability of individual versions/models should be confirmed with the official Aprilia sales network.

© Copyright 2006- Aprilia. All rights reserved. Reproduction of this publication in whole or in part is prohibited. Aprilia - After-sales service.

Aprilia trademark is property of Piaggio & C. S.p.A.

DE WAARDE VAN DE ASSISTENTIE

Dankzij de voortdurende technische actualisering en de specifieke trainingsprogramma's van de Aprilia producten, kennen enkel de onderhoudsmonteurs van het **Officiële Netwerk van Aprilia** grondig dit voertuig, en beschikken ze over de nodige speciale uitrusting voor een correcte uitvoering van de handelingen van het onderhoud en de herstellingen.

De betrouwbaarheid van het voertuig hangt ook af van de mechanische condities van het voertuig. De controle vóór het rijden, het regelmatig onderhoud en het exclusief gebruik van de **Originele Reserveonderdelen van Aprilia** zijn essentiële factoren !

Voor informatie in verband met de dichtstbijzijnde **Officiële dealer en/of Assistentiedienst**, raadpleegt men de Gouden Gids of zoekt men rechtstreeks op de geografische kaart op onze Officiële Website:

www.aprilia.com

Enkel wanneer men Originele Aprilia Reserveonderdelen aanvraagt, zal men een product krijgen dat reeds bestudeerd en getest werd tijdens de ontwerpfase van het voertuig. De Originele Aprilia Reserveonderdelen worden systematisch onderworpen aan kwaliteitscontroleprocedures om de volledige betrouwbaarheid en de duur ervan te garanderen.

De beschrijvingen en de illustraties in deze uitgave zijn niet bindend; Aprilia houdt zich derhalve het recht voor om, met behoud van de essentiële eigenschappen van het model dat hierin is beschreven en geïllustreerd, op elk moment wijzigingen aan te brengen aan de organen, de onderdelen of aan de levering van accessoires naar gelang zij dit nodig acht om het product te verbeteren, of om te voldoen aan vereisten van constructieve of commerciële aard, zonder verplicht te zijn om tijdig deze uitgave bij te werken.

Niet alle versies in deze uitgave zijn in alle landen beschikbaar. De beschikbaarheid van de afzonderlijke versies moet gecontroleerd worden via het officiële verkoopsnetwerk van Aprilia.

© Copyright 2006- Aprilia. Alle rechten voorbehouden. Het reproduceren van de inhoud, ook van delen hiervan, is verboden. Aprilia - Dienst na verkoop.

Het merk Aprilia is eigendom van Piaggio & C. S.p.A.